



Última versão do manual
IP2371PT • 2022-10-27

Dítec

Ditec LCA85

Manual de instalação do quadro eletrónico para automatismos de um motor de 230 V~

(Tradução das instruções originais)

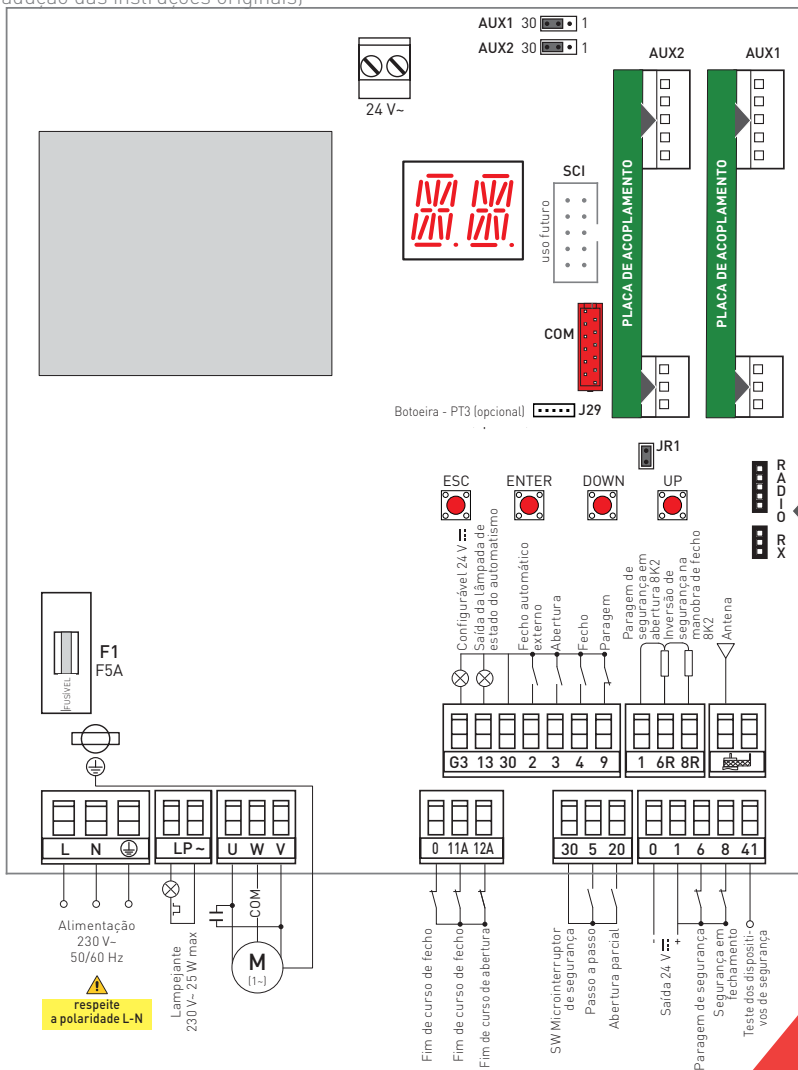

Índice

Advertências gerais para a segurança do utilizador	3
Precauções gerais de segurança para o pessoal técnico	5
Declaração CE de conformidade	7
1. Funções de segurança	8
2. Dados técnicos	8
2.1 Aplicações de uso	8
3. Instalação e ligações elétricas	9
3.1 Instalação CROSS	11
3.1.1 Instalação tipo	11
3.1.2 Esquema das ligações	12
3.2. Instalação DOD14 o Automatismo para portas seccionadas 230 V-	13
3.2.1 Instalação tipo	13
3.2.2 Esquema das ligações	14
3.3 Instalação de barreira geral de 230 V-	15
3.3.1 Esquema das ligações	15
4. Comandos e dispositivos de segurança	16
4.1 Entradas de comando	16
4.2 Entradas de segurança	16
4.3 Entradas de fim de curso	17
5. Saídas e acessórios	17
6. Configuração da ponte	18
7. Uso dos menus	19
7.1 Ligar e desligar o display	19
7.2 Teclas de navegação	19
7.3 Mapa do menu	20
8. Arranque do produto	22
8.1 Menu de configuração do assistente (WZ)	22
8.2 Exemplo base de arranque	24
8.2.1 Portão deslizante	24
8.2.2 Barreira	24
8.2.3 Porta seccional	25
8.3 Sequências de menu frequentemente utilizadas	26
8.3.1 Habilitação das configurações	26
8.3.2 Inclusão dos comandos de rádio	26
8.3.3 Configuração dos dispositivos de segurança de contacto N.F.	26
8.3.4 Configuração das bandas de segurança resistivas	26
8.4 Esquema abreviado de manobra	27
9. Menu de configuração e regulações	28
9.1 Menu principal	28
9.2 Menu de segundo nível - AT (Automatic Configurations)	29
9.3 Menu de segundo nível BC (Basic Configurations)	30
9.3.1 Outros parâmetros configuráveis do nível BC, disponíveis com AT → AA habilitado	31
9.4 Menu de segundo nível - BA (Basic Adjustment)	31
9.4.1 Outros parâmetros configuráveis do nível BA, disponíveis com AT → AA habilitado	34
9.5 Menu de segundo nível RO (Radio Operation)	36
9.5.1 Outros parâmetros configuráveis do nível RO, disponíveis com AT → AA habilitado	37
9.6 Menu de segundo nível SF (Special Functions)	38
9.6.1 Outros parâmetros configuráveis do nível SF, disponíveis com AT → AA habilitado	39
9.7 Menu de segundo nível CC (Cycles Counter)	40
9.7.1 Outros parâmetros configuráveis do nível CC, disponíveis com AT → AA habilitado	40
9.8 Menu de segundo nível EM (Energy Management)	40
9.9 Menu de segundo nível AP (Advanced Parameters)	41
9.9.1 Outros parâmetros configuráveis do nível AP, disponíveis com AT → AA habilitado	42
10. Diagnóstico	45
10.1 Data Logging (registo de dados) integrado na placa	45
10.1.1 Contadores de alarmes	45
10.1.2 Histórico de alarmes	45
11. Sinalizações visualizáveis no display	45
11.1 Visualização do estado do automatismo	45
11.2 Visualização dos dispositivos de segurança e comandos	46
11.3 Visualização de alarmes e anomalias	47
12. Pesquisa de falhas	49
13. Manutenção	50

Legenda



Este símbolo indica instruções ou notas relativas à segurança que requerem uma atenção particular.



Este símbolo indica informações úteis para o correto funcionamento do produto.



Configurações de fábrica

Advertências gerais para a segurança do utilizador



ATENÇÃO! Instruções de segurança importantes.

Por favor, siga atentamente estas instruções. A não observância das informações contidas neste manual pode resultar em lesões pessoais ou danos ao aparelho.

Conserve estas instruções para consultas futuras.

ATENÇÃO! Desligue a tensão de linha antes de qualquer operação de limpeza ou manutenção.

Este manual e os de quaisquer acessórios podem ser descarregados no site www.ditecautomations.com.

As presentes advertências são parte integrante e essencial do produto e devem ser entregues ao utilizador. Lê-las com muita atenção, pois fornecem importantes indicações que concernem à segurança de instalação, uso e manutenção. Estas instruções devem ser mantidas e fornecidas a todos os possíveis futuros utilizadores do sistema • Este produto deve ser utilizado apenas para o fim específico para o qual foi concebido. Qualquer outro uso deve ser considerado impróprio e portanto perigoso. O fabricante não pode ser responsabilizado por qualquer dano causado pela utilização inadequada, incorreta ou não razoável • Evite operar nas proximidades das dobradiças ou peças mecânicas móveis. Não entre no raio de ação da porta ou portão motorizado enquanto estão em movimento. Não obstrua o movimento da porta ou portão motorizado, pois isto pode provocar uma situação perigosa • Bloqueie e desbloqueie a porta ou as folhas do portão apenas quando o motor estiver desligado. Não entre no raio de ação da(s) folha(s) da porta ou portão • Em caso de funcionamento em modo "ação contínua" ("homem morto"), os dispositivos de comando correspondentes devem estar localizados de modo que se tenha uma visão direta e completa da porta ou portão durante as manobras, longe de quaisquer partes móveis, a uma altura mínima de 1,5 m, e fora do alcance do público • A porta ou portão motorizado pode ser utilizado por crianças com mais de 8 anos e por pessoas

com capacidades físicas, sensoriais ou mentais reduzidas, ou com falta de experiência ou conhecimento, desde que sejam devidamente supervisionadas ou tenham sido instruídas sobre a utilização segura do dispositivo e os respetivos riscos • As crianças devem ser supervisionadas para garantir que não brinquem com o dispositivo, nem brinquem ou permaneçam na área de ação da porta ou portão motorizado. Mantenha os comandos de rádio e/ou quaisquer outros dispositivos de comando fora do alcance das crianças, para evitar qualquer ativação acidental da porta ou portão motorizado • Os trabalhos de limpeza e manutenção a realizar pelo ao utilizador final não devem ser efetuados por crianças, a menos que sejam supervisionados. Em caso de desgaste ou de péssimo funcionamento do produto, desligue o interruptor de alimentação. Não tente reparar ou intervir diretamente. Qualquer tipo de reparação ou intervenção técnica deve ser executado por pessoal qualificado. A falta de respeito de quanto acima indicado pode criar situações de perigo. Para garantir que o a eficiência do sistema e o seu funcionamento correto é indispensável respeitar as indicações do fabricante e apenas pessoal qualificado deve efetuar a manutenção de rotina na porta ou portão motorizado. Em particular, são recomendados controlos regulares para verificar se os dispositivos de segurança estão a funcionar corretamente • Todos os trabalhos de instalação, manutenção e reparação devem ser documentados e colocados à disposição do utilizador • Para eliminar corretamente os equipamentos elétricos e eletrónicos, baterias e acumuladores, os utilizadores devem levar o produto a "centros de reciclagem" especiais disponibilizados pelas autoridades municipais.

Precauções gerais de segurança para o pessoal técnico



ATENÇÃO! Instruções de segurança importantes.

Por favor, siga atentamente estas instruções. A não observância das informações contidas neste manual pode resultar em lesões pessoais ou danos ao aparelho.

Conserve estas instruções para consultas futuras.

Este manual e os de quaisquer acessórios podem ser descarregados no site www.ditecautomations.com.

Este manual de instalação é destinado apenas a pessoal qualificado

- Instalação, ligações elétricas e regulações devem ser efetuadas por pessoal qualificado, de acordo com a Boa Técnica e em conformidade com os regulamentos em vigor
- Leia atentamente as instruções antes de instalar o produto. A instalação errada pode ser perigosa
- Antes de instalar o produto, certifique-se de que está em perfeitas condições



- Os materiais de embalagem (plástico, poliestireno, etc.) não devem ser eliminados no ambiente ou deixados ao alcance das crianças, pois são uma fonte potencial de perigo.
- Não instale o produto em áreas e atmosferas explosivas: a presença de gás ou fumos inflamáveis representa um grave risco à segurança
- Certifique-se de que a faixa de temperatura indicada nas características técnicas seja compatível com o sítio de instalação
- Antes de instalar o dispositivo de motorização, certifique-se de que a estrutura existente, bem como todos os elementos de suporte e guia, estejam em conformidade com as normas em termos de resistência e estabilidade. Verifique se parte guiada move-se de forma estável e fluida e certifique-se de que não haja riscos de queda ou descarrilamento. Realize todas as modificações estruturais necessárias para criar uma distância de segurança e para proteger ou isolar todas as áreas de esmagamento, corte, aprisionamento e áreas perigosas em geral
- O fabricante do dispositivo de motorização não é responsável pela não observância da Boa Técnica na construção dos infixos a motorizar, ou por qualquer deformação durante a utilização
- Os dispositivos de segurança (fotocélulas, bandas de segurança, paragens de emergência, etc.) devem ser instalados tendo em con-

ta as leis e diretivas aplicáveis, as Boas Técnicas, os locais de instalação, a lógica de funcionamento do sistema e as forças desenvolvidas pela porta ou portão motorizado • Os dispositivos de segurança devem proteger contra esmagamento, corte, aprisionamento e áreas de perigo geral da porta ou portão. Aplique as sinalizações previstas pelas normas vigentes para localizar as zonas perigosas. Cada instalação deve mostrar uma indicação visível dos dados que identificam a porta ou portão motorizado • Antes de ligar a tensão de linha, certifique-se de que os dados da placa correspondam aos da rede de distribuição elétrica. Prever na rede de alimentação um interruptor/seccionador unipolar com distância de abertura dos contactos igual ou superior a 3 mm. Verifique se há um interruptor diferencial adequado e uma proteção de sobrecarga adequado a montante da instalação elétrica, de acordo com a Boa Técnica e com as leis em vigor • Quando solicitado, ligue a porta ou portão motorizado a um sistema de ligação à terra eficaz que cumpra as normas de segurança atuais • Antes de iniciar a instalação para o utilizador final, certifique-se de que a automatização esteja regulada de forma adequada para cumprir todos os requisitos funcionais e de segurança, e que todos os dispositivos de comando, segurança e desbloqueio manual funcionem corretamente •



Durante as operações de manutenção e reparo, desligue a tensão de linha antes de abrir a tampa para aceder às partes elétricas • A tampa de proteção do operador deve ser removida apenas por pessoal qualificado.



A manipulação das partes eletrónicas deve ser efetuada equipando-se de abraçadeiras condutivas antiestáticas ligadas a terra. O fabricante da motorização declina toda a responsabilidade se forem montados componentes não compatíveis com o funcionamento seguro e correto • Utilize apenas peças sobressalentes originais para reparar ou substituir produtos. • O instalador deve fornecer todas as informações relativas ao funcionamento automático, manual e de emergência da porta ou portão motorizado, e deve fornecer ao utilizador as instruções de manobra e segurança.

Declaração CE de conformidade

Nós:

ASSA ABLOY Entrance Systems AB

Lodjursgatan 10

SE-261 44 Landskrona

Sweden

Declaramos sob nossa responsabilidade que os seguintes tipos de equipamento:

Unidade de controlo Ditec LCA85 para operadores de portão deslizante, barreira e portas seccionais industriais de 230 V~

Unidade de controlo Ditec LCA85B para operadores de portas seccionais industriais de 230 V~

Estão em conformidade com as seguintes diretivas e suas alterações:

Diretiva de Tensão Baixa (LDV) 2014/35/EU

Diretiva de Compatibilidade Eletromagnética (EMCD) 2014/30/EU

Restrição de Substâncias Perigosas (RoHS 2) 2011/65/EU

Restrição de Substâncias Perigosas (Alteração RoHS 2) 2015/863/EU

Foram aplicados as seguintes normas europeias harmonizadas:

EN 61000-6-3:2007 + A1:2011 + AC:2012

EN 61000-6-2:2019

EN 60335-1:2012 + AC:2014 + A11:2014 + A13:2017 + A1:2019 + A14:2019 + A2:2019

EN 60529:1991 + A1:2000 + A2:2013 + AC:2016

EN 62233:2008 + AC:2008

EN ISO 13849-1:2015

Outras normas ou características técnicas, que foram aplicadas:

IEC 60335-1:2010 + C1:2010 + C2:2011 + A2:2013 + C1:2014 + A2:2016 + C1:2016

EN 12453:2017

O processo de fabricação garante a conformidade do equipamento com o ficheiro técnico.

Responsável pela ficha técnica:

Matteo Fino

BSP Ind channel & Gate Automation

DITEC S.p.A.

Largo U. Boccioni, 1

21040 Origgio (VA)

Itália

Assinado por e em nome da ASSA ABLOY Entrance Systems AB por:

Local

Data

Assinatura

Cargo

Origgio

2022-10-27

Matteo Fino

Head of Ind channel & Gate Automation



1. Funções de segurança

O quadro eletrónico Ditec LCA85 dispõe das seguintes funções de segurança:



- reconhecimento de obstáculos com limitação das forças.

O tempo máximo de resposta das funções de segurança é de 0,5 s. O tempo de reação à avaria de uma função de segurança é de 0,5 s. As funções de segurança cumprem as normas e nível de desimpedimento indicados abaixo:

EN ISO 13849-1:2015 Categoria 2 PL=c

Não é possível ignorar a função de segurança temporária ou automaticamente. Não foi aplicada qualquer exclusão da avaria.

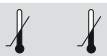
2. Dados técnicos

Alimentação	230 V~, -10% / +10%, 50/60 Hz
Absorção	4,2 A máx.
Fusíveis	F1= F5A (Circuitos de controlo do moto)
Saída motor	230 V- 50/60 Hz; 1 x 4 A max
Alimentação dos acessórios permanente 0-30	24 V $\overline{\text{=}}$ 0,3 A máx.
Alimentação dos acessórios 0-1	24 V $\overline{\text{=}}$ 0,3 A máx.
Alimentação dos acessórios 24 V~	24 V~ 0,3 A max
Saída lampejante 230 V~	25 W máx.
Temperatura ambiente	 -20 °C - +55°C
Radiocontrolos	100/200 [ver RO → MU → 10/20]
Frequência rádio	433.92 MHz (código prod. ZENRS) ou 868.35 MHz (código prod. ZENPRS)
	 O módulo recetor é vendido separadamente. Em alguns produtos, ZENRS está incluído
Grau de proteção do contentor	IP55
Dimensões do produto	LCA85: 187x261x103 mm LCA85B: 238x357x120 mm



ATENÇÃO: a soma total das correntes fornecidas pelas saídas e 30,1 e 24 V~ não deve em caso algum exceder 0,5 A



NOTA: a garantia de funcionamento e o desempenho declarado são obtidos apenas com acessórios e dispositivos de segurança DITEC.

2.1 Aplicações de uso

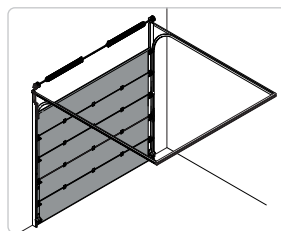
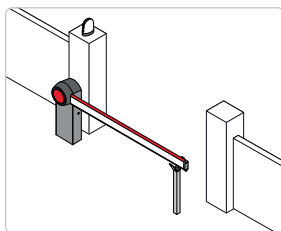
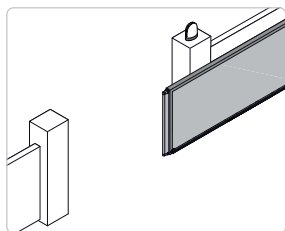

IP237IPT

3. Instalação e ligações elétricas

- Para a unidade de controlo montada na parede:
 - Perfure as marcações adequadas na parte de baixo da caixa (Fig. 3.1 - apenas para instalação na parede).
 - Fixe o quadro eletrónico de forma permanente. É recomendável a utilização de parafusos de cabeça abaulada (\emptyset máx. cabeça 10 mm) com a cavidade transversal (distância entre eixos dos furos indicada na Fig. 3.2 - apenas para instalação na parede).
 - Efetuar a passagem dos prensa-cabos e os tubos corrugados a partir do lado inferior da caixa.
- Antes de ligar a alimentação elétrica verificar que os dados da placa sejam correspondentes com aqueles da rede de distribuição elétrica.
- Prever na rede de alimentação um interruptor/seccionador unipolar com distância de abertura dos contactos igual ou superior a 3 mm.
- Para ligação à alimentação de rede utilize cabo tipo H05VV-F se passar através de conduta, ou tipo H05RN-F se exposto ou para instalação ao ar livre.



Certifique-se de respeitar a polaridade L-N indicada no bloco terminal de ligação à rede.

- Controle que a montante do sistema elétrico haja um interruptor diferencial e uma proteção de sobrecarga apropriados.



As ligações à rede de distribuição elétrica e a eventuais outros condutores de baixa tensão (230 V), na secção exterior do quadro eletrónico, devem ser efetuadas num percurso independente e separado das ligações aos dispositivos de comando e segurança (SELV = Safety Extra Low Voltage). Os tubos corrugados devem penetrar no interior do quadro eletrónico através dos furos na caixa de base em alguns centímetros.

- Para cumprir os requisitos essenciais das Normas vigentes, feche a tampa uma vez realizadas as ligações aos prensadores.
- Certifique-se de que não existam arestas cortantes que possam danificar os cabos.
- Certifique-se de que os condutores da alimentação de rede (elétrica, motor, lampejante - 230 V) e os condutores dos acessórios (24 V) estão separados (Fig. 3.3).
- Todos os cabos devem ser de isolamento duplo, retire suas bainhas nas proximidades dos seus prensadores de ligação e bloqueie-os usando as abraçadeiras [B] (não fornecidas).
- Se necessário, monte as dobradiças de pressão na parte inferior da caixa e na tampa (à direita ou à esquerda, opcionalmente) (Fig. 3.4).
- Após as regulações e configurações, fixe a tampa com os parafusos fornecidos (Fig. 3.5).

Fig. 3.1

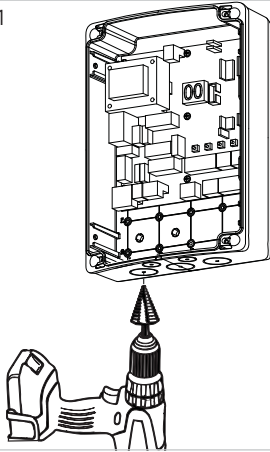

Fig. 3.2

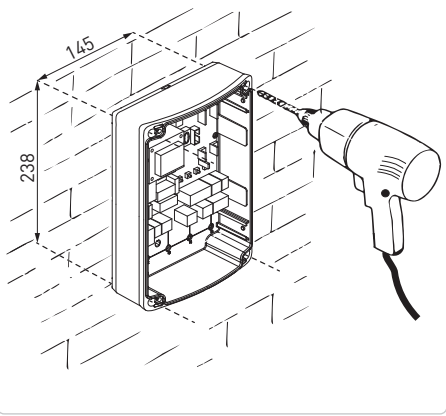

Fig. 3.3

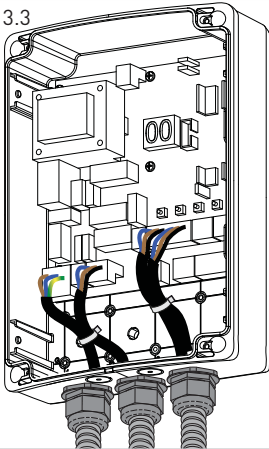

Fig. 3.4

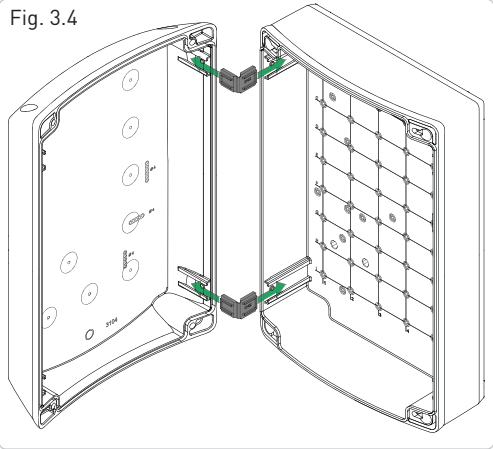
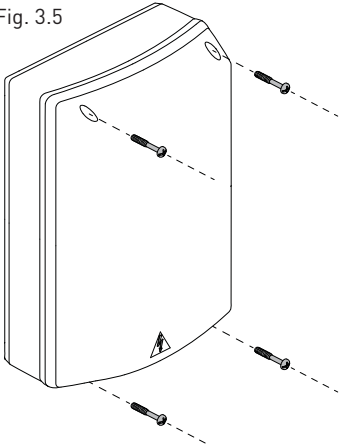
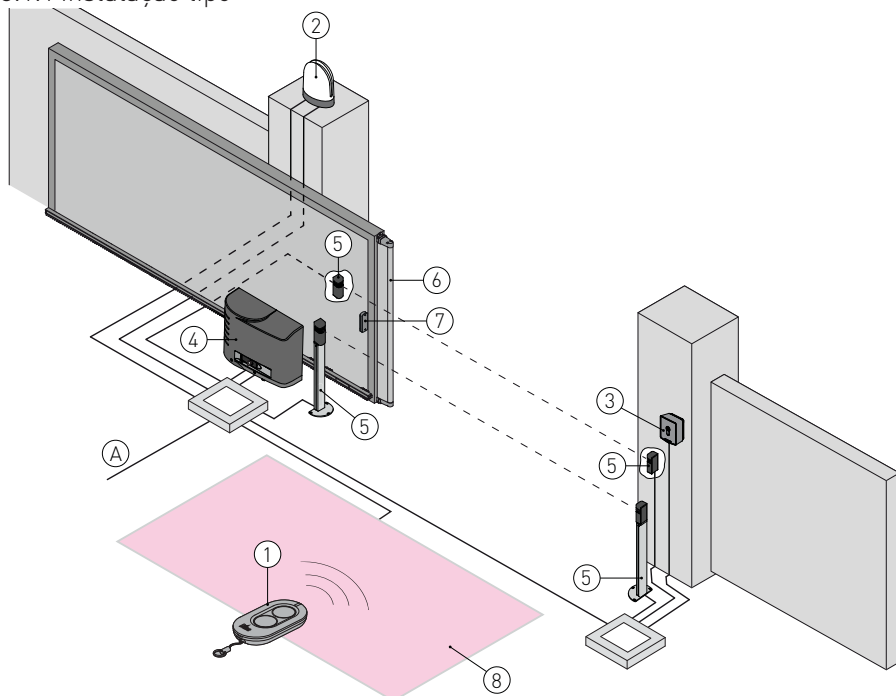

Fig. 3.5



3.1 Instalação CROSS

3.1.1 Instalação tipo



Ref.	Código	Descrição	Cabo
1	ZEN	Transmissor	/
2	FLM	Lampejante de 230 V	2 x 1 mm ²
	FL24	Lampejante 24 V	
		Antena (integrada no lampejante)	coaxial RG-58 (50 Ω)
	AXK4	Teclado sem fio com combinação digital	/
3	AXK5M	Interruptor de chave semiembutido à prova de arrombamento de metal Interruptor de chave montado na parede à prova de arrombamento de metal Interruptor de chave montado na parede à prova de arrombamento de metal Interruptor de chave semiembutido à prova de arrombamento de metal	4 x 0.5 mm ²
	AXR5I		
	AXK5NM		
	AXK5NI		
	AXR7	Transponder	5 x 0.5 mm ²
4	CROSS18EP	Atuador (motor) 230 V com fim de curso mecânico	3G x 1.5 mm ²
	CROSS18VEP	Atuador (motor) 230 V com fim de curso magnético	
A		Ligue a tensão de linha a um interruptor unipolar de tipo homologado (não incluído) com distância de abertura dos contactos de pelo menos 3 mm. A ligação à rede deve passar por uma conduta independente e separado das ligações aos dispositivos de comando e segurança.	
5	LIN2	Fotocélulas	4 x 0.5 mm ²
	LIN2B	Fotocélulas	
	AXP2	Fotocélulas	
	LAB4	Fotocélulas IP55	
6	SOFAP20	Banda de segurança	2 x 0,5 mm ² min
	SOF2M20-SOF3M20	Banda de segurança	
	SOFA15-SOFA20-SOFA25	Banda de segurança	
7	GOPAV	Sistema de rádio para bandas sensíveis	/
8	LAB9	Detetor com espiral magnética	2 x 1,5 mm ²

3.1.2 Esquema das ligações

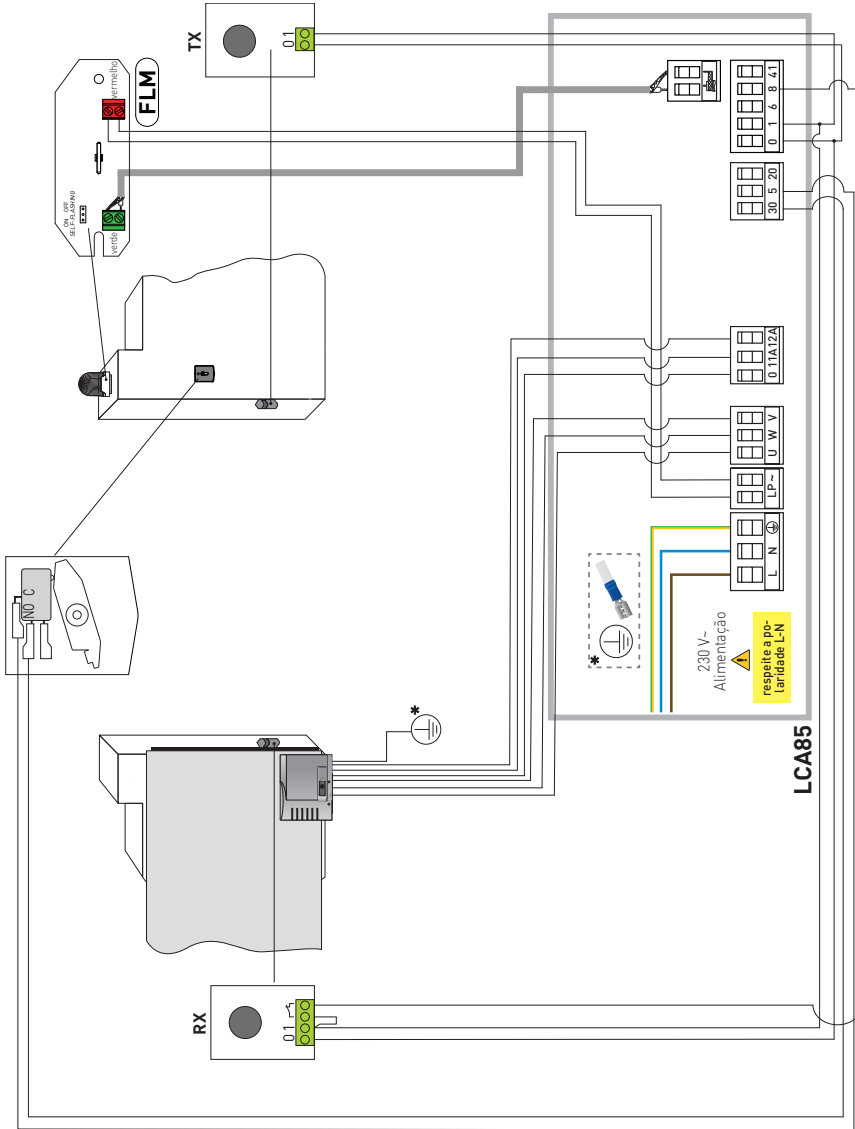

3.2. Instalação DOD14 o Automatismo para portas seccionadas 230 V-

3.2.1 Instalação tipo

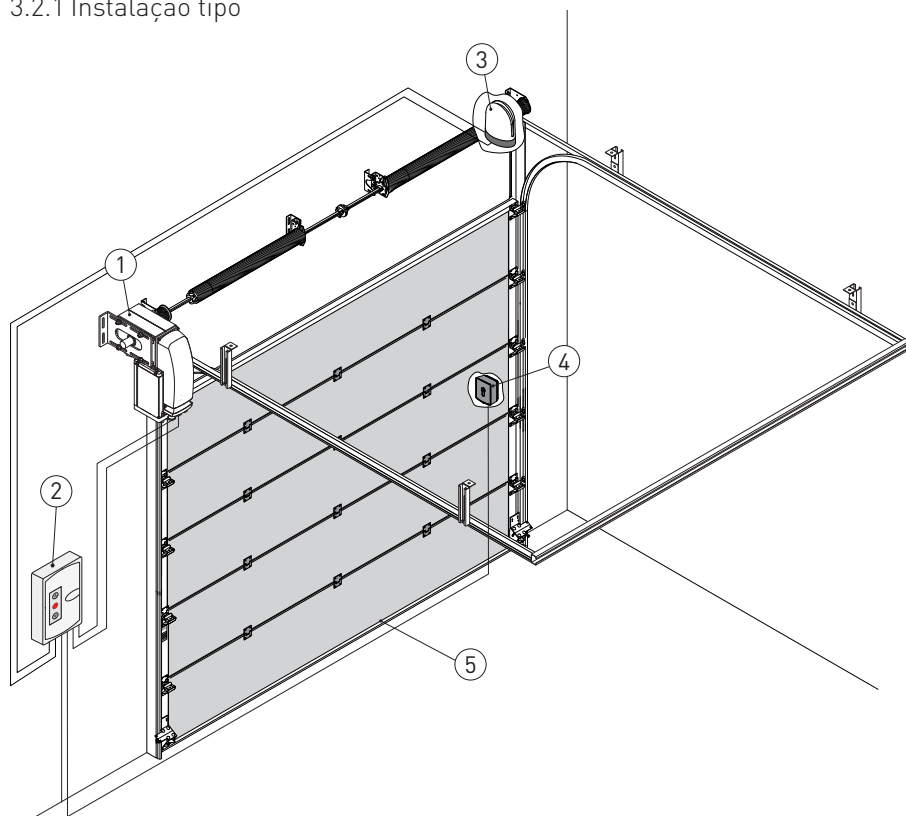

Ref.	Código	Descrição	Cabo
1	DOD14	Atuador (motor)	4 x 1,5 mm ²
		Unidade de fim de curso de muito baixa voltagem	3 x 0,5 mm ²
2	LCA85/LCA85B	Quadro eletrónico	3G x 1,5 mm ²
3	FLM FL24	Lampejante de 230 V	2 x 1 mm ²
		Lampejante de 24 V	coaxial RG-58 (50 Ω)
4	AXK4	Teclado sem fio com combinação digital	/
	AXK5M	Interruptor de chave semiembutido à prova de arrombamento de metal	4 x 0,5 mm ²
	AXR5I	Interruptor de chave montado na parede à prova de arrombamento de metal	
	AXK5NM	Interruptor de chave montado na parede à prova de arrombamento de metal	
	AXK5NI	Interruptor de chave semiembutido à prova de arrombamento de metal	
	AXR7	Transponder	5 x 0,5 mm ²
5	SOFAP20	Banda de segurança	
	SOF2M20-SOF3M20	Banda de segurança	
	SOFA15-SOFA20-SOFA25	Banda de segurança	
	GOPAV	Sistema de transmissão de rádio do sinal de segurança	/

3.2.2 Esquema das ligações

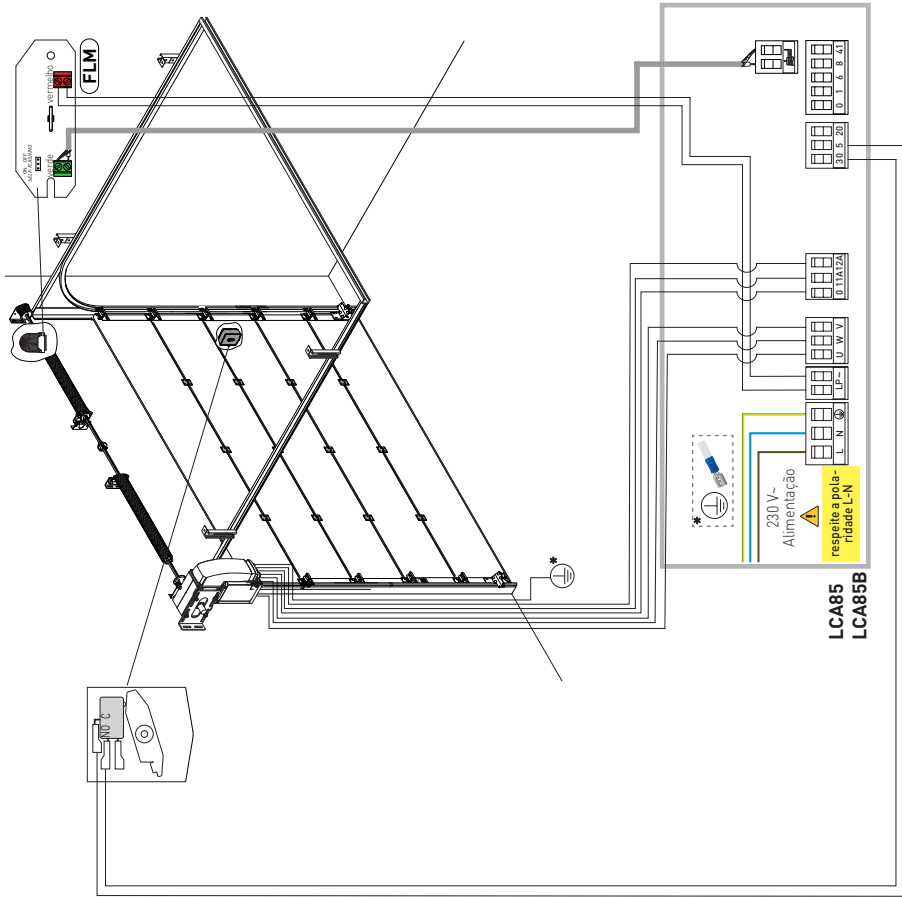

3.3 Instalação de barreira geral de 230 V~

3.3.1 Esquema das ligações

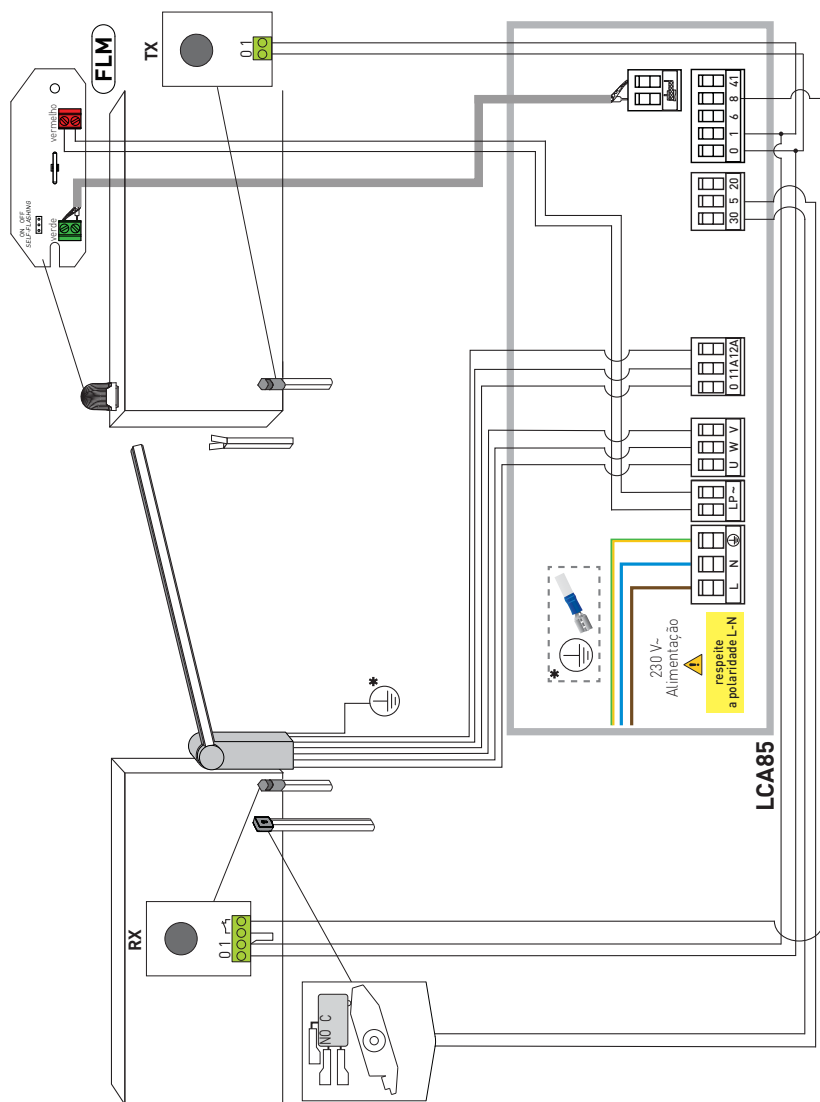

4. Comandos e dispositivos de segurança



Recomenda-se a leitura do parágrafo 11 para mais detalhes sobre as regulações disponíveis.



ATENÇÃO: O terminal 30 (positivo comum para comandos) tem as mesmas funções que o terminal 1 e, por este motivo, os comandos visíveis no display são indicados com 1-5, 1-3, 1-4, etc. No entanto, ao contrário do terminal 1, também está ativo quando o quadro eletrónico está em stand by **ES** → **DN**.





ATENÇÃO: ligar com ponte todos os contactos N.F. se não utilizados ou desativá-los com o menu correspondente. Os prensadores com número igual são equivalentes.

4.1 Entradas de comando



Comando	Função	Descrição
30 2	NO	FECHO AUTO-MÁTICO Ao seleccionar AC → 1-2 , o fecho permanente do contacto habilita o fecho automático.
30 3	NO	ABERTURA Ao seleccionar BC → 35 → 1-3 , o fecho do contacto ativa a manobra de abertura.
	NO	PASSO A PASSO Ao seleccionar BC → 35 → 1-5 , o fecho do contacto ativa uma manobra de abertura ou fecho em sequência: abertura-stop-fecho-abertura. A sequência "abertura-stop-fecho-abertura" pode ser modificada para "abertura-stop-fecho-stop-abertura" seleccionando BC → PP .
30 4	NO	FECHO O fecho do contacto ativa a manobra de fecho.
30 5	NO	PASSO A PASSO Ao seleccionar BC → CS → 1-5 , o fecho do contacto ativa uma manobra de abertura ou fecho em sequência: abertura-stop-fecho-abertura. ATENÇÃO: se o fecho automático estiver habilitado, a duração do stop é seleccionada pela tecla BC → SS . A sequência "abertura-stop-fecho-abertura" pode ser modificada para "abertura-stop-fecho-stop-abertura" seleccionando BC → PP .
	NO	ABERTURA Ao seleccionar BC → CS → 1-3 , o fecho do contacto ativa a manobra de abertura.
30 9	N.F.	PARAGEM A abertura do contacto de segurança provoca a paragem do movimento. Se AP-R9=9P , no fechamento do contacto 30-9, o fecho automático é desabilitado. Se AP-R9=9T , no fechamento do contacto 30-9, o fecho automático permanece habilitado.
30 9	NO	MANOBRA "HOMEM PRESENTE" Ao seleccionar AP → R9 → HR , a abertura do contacto 30-9 habilita a função com operador presente: - abertura com operador presente 30-3; - fecho com operador presente 30-4; NOTA: os eventuais dispositivos de segurança presentes, o fecho automático e a placa de acoplamento inserida na sede AUX são desabilitados.
30 20	NO	ABERTURA PARCIAL O fecho do contacto ativa a manobra de abertura parcial. Com o automatismo parado, o comando de abertura parcial efetua a manobra contrária à anterior à paragem.

4.2 Entradas de segurança

Comando	Função	Descrição
1 6	N.F.	PARAGEM DE SEGURANÇA Para dispositivos de segurança com entrada de autoteste: Ao seleccionar AP → 16 → 541 , ligar o contato de saída do dispositivo de segurança aos prensadores 1-6 do quadro eletrónico (em série com o contato de saída da fotocélula, se presente).
1 8	N.F.	DISPOSITIVO DE SEGURANÇA AO FECHAR Para dispositivos de segurança com entrada de autoteste: Ao seleccionar AP → 18 → 541 , ligar o contato de saída do dispositivo de segurança aos prensadores 1-8 do quadro eletrónico (em série com o contato de saída da fotocélula, se presente).
1 6 8	N.F.	SEGURANÇA EM FECHO E EM ABERTURA Para dispositivos de segurança com entrada de autoteste: Ao seleccionar AP → 68 → 541 , ligar o contato de saída do dispositivo de segurança aos prensadores 1-6-8 do quadro eletrónico (em série com o contato de saída da fotocélula, se presente). Se 68 → 541 , 16 e 18 não podem ser P41 ou 541 .



Comando	Função	Descrição
1  6R	R= 8,2kΩ BANDA RESISTIVA DE SEGURANÇA EM ABERTURA	Ao seleccionar AP → 6R diferente de NO , o curto-circuito ou a interrupção da resistência provoca a paragem com desimpedimento e inversão do movimento com base no valor importado para o parâmetro 6R .
1  8R	R= 8,2kΩ BANDA RESISTIVA DE SEGURANÇA EM FECHO	Ao seleccionar AP → 8R diferente de NO , o curto-circuito ou a interrupção da resistência provoca a paragem com desimpedimento e inversão do movimento com base no valor importado para o parâmetro 8R .

4.3 Entradas de fim de curso







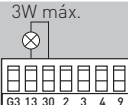
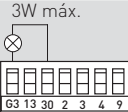

Comando	Função	Descrição
0  11A	N.F. FIM DE CURSO DE FECHO	Contacto de fim de curso lógico de fecho em tensão extremamente baixa, activo apenas com o parâmetro FC definido para 5X . A abertura do contacto provoca a paragem do motor durante a manobra de fecho.
0  12A	N.F. FIM DE CURSO DE ABERTURA	Contacto de fim de curso lógico de abertura em tensão extremamente baixa, activo apenas com o parâmetro FA definido para 5X . A abertura do contacto provoca a paragem do motor durante a manobra de abertura.

NOTA: a abertura de ambos os fins de curso provoca a paragem imediata de qualquer manobra em curso e impede o início de quaisquer manobras adicionais. Enquanto esta condição persistir, é apresentado o alarme **SW** no visor. Ao fechar novamente, pelo menos, um dos dois fins de curso, o quadro de comando realiza um RESET.





5. Saídas e acessórios

Saída	Valor Acessórios	Descrição
	24 V ~ 0,3 A máx.	Alimentação dos acessórios em corrente alternada Saída para alimentação acessórios exteriores.
	24 V ≐ 0,3 A máx.	Alimentação dos acessórios Saída para alimentação dos acessórios externos em correntes contínua.
3W máx. 	24 V ≐ 0,3 A máx.	Lâmpada de estado do automatismo (configurável) Para o modo de funcionamento da saída 30-13, consultar a seleção BA → 13 (ver secção 9.4.1).
3W máx. 	24 V ≐ 0,3 A máx.	Saída 24 V ≐ configurável Para o modo de funcionamento da saída 30-G3, consultar a seleção BA → G3 (ver secção 9.4.1).
AUX 1 AUX 2	GOPAVRS LAB9 BIXR2 BIXPR2 MOBCRE LAN7S	<p>O quadro eletrónico é equipado com dois slots para placas de comando e de segurança de acoplamento. A ação da placa de comando é selecionável mediante a seleção BC → AM para AUX1 e BC → AN para AUX2. Se forem utilizadas placas de rádio com acoplamento, remover o módulo RDX. O ecrã irá exibir RY.</p> <p>ATENÇÃO: a introdução e a extração da placa de acoplamento devem ser feitas em ausência de alimentação.</p> <p>NOTA: a absorção de corrente dos acessórios instalados nas saídas AUX1/AUX2 se associados à saída "1" pela respetiva ponte, deve ser considerada na corrente total fornecida pela saída 1 (0,3A). De forma diferente, se associado a "30" deve ser considerado no cálculo da corrente total fornecida pela saída 30 (0,3A).</p>

A soma total das correntes fornecidas pelas saídas e 30,1 e 24 V-nunca deve exceder 0,5 A.

Saída	Valor Acessórios	Descrição
	ANTENA	Entrada para antena externa GOL148REA ou antena de fio rígido, configurada de acordo com a frequência de operação do módulo recetor utilizado.
	230 V~ 25 W máx.	Lampejante de 230 V Para a ligação de um lampejante de 230 V~ com função de lampejo automático. ⚠ ATENÇÃO: se se desejar utilizar o lampejante FL24 (24 V~) ligue-o à saída 30-G3 e defina o parâmetro G3=01 .
	ZENRS ZENPRS (opcionais)	Para a inserção de um módulo recetor de rádio tipo ZENRS (433,92 MHz) ou ZENPRS (868,35 MHz). O funcionamento é ativado selecionando BC → RM . Se forem utilizadas placas de rádio com acoplamento, remover o módulo RDX. O ecrã irá exibir RV . ⚠ ATENÇÃO: a inserção e a extração dos módulos deve ser efetuada em ausência de alimentação
	BIXMR2	COM - Permite guardar as configurações de funcionamento com a função SF → SV . As configurações guardadas podem ser recuperadas utilizando a função SF → RC . O módulo de memória permite a memorização dos rádios controles. Em caso de substituição do quadro eletrónico, o módulo de memória em uso pode ser inserido no novo quadro eletrónico. ⚠ ATENÇÃO: a introdução e a extração do módulo de memória devem ser realizadas prestando atenção ao sentido de posicionamento e em ausência de alimentação.
	PT3 (opcional para LCA85 - incluído no LCA85B)	 Botoneira de membrana (PT3). Arranques da manobra de abertura. NOTA: para ativar a manobra de fecho, ligue o conector da botoneira a J29 (rodado em 180°).  Botoneira de membrana (PT3). Provoca o bloqueio do movimento. Veja o parâmetro RP → K5
		 Botoneira de membrana (PT3). Arranques da manobra de fecho. NOTA: para ativar a manobra de abertura, ligue o conector da botoneira a J12 (rodado em 180°).
	FUTURO USO	

6. Configuração da ponte

Ponte	Descrição	OFF 	ACESO 
JR1	Seleção do modo display	Modo de visualização do Display É possível somente visualizar os valores e os parâmetros presentes.	modo de manutenção Modo de manutenção. É possível visualizar e alterar os valores e os parâmetros presentes. A entrada no modo de manutenção é sinalizada pelo acendimento permanente do ponto direito no display.
			
AUX1	Seleção da alimentação da placa auxiliar 1	AUX1 alimentada de 0-1	AUX1 alimentada de 0-30 (configuração padrão)
AUX2	Seleção da alimentação da placa auxiliar 2	AUX2 alimentada de 0-1	AUX2 alimentada de 0-30 (configuração padrão)

7. Uso dos menus



NOTA: a pressão dos botões pode ser rápida (inferior a 2 segundos) ou prolongada (superior a 2 segundos). A não ser quando diferentemente especificado, a pressão deve ser rápida. Para confirmar a configuração de um parâmetro, é necessária uma pressão prolongada.

7.1 Ligar e desligar o display

O procedimento para ligar o display é o seguinte:



- premir a tecla **ENTER**  ;

- - luz de verificação do funcionamento do display



- menu de primeiro nível é exibido **WZ**;

O procedimento de desligar o display é o seguinte:

- premir a tecla **ESC** 

NOTA: o display apaga automaticamente depois de 60 s de inatividade.

7.2 Teclas de navegação

- **Teclas UP e DOWN:** permitem percorrer os itens do menu de primeiro ou de segundo nível, assim como a lista de valores de um determinado parâmetro.
- **Tecla ENTER:** permite aceder ao nível de menu sucessivo ou à lista de valores de um parâmetro de menu. A sua pressão prolongada confirma a escolha do valor visualizado de um parâmetro.
- **Tecla ESC:** executa um passo para trás na navegação.
- A pressão simultânea das teclas **UP** e **ENTER** executa um comando de abertura.

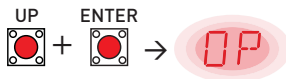

- A pressão simultânea das teclas **DOWN** e **ENTER** executa um comando de fecho.

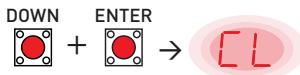

- A pressão simultânea das teclas **UP** e **DOWN** executa um comando de POWER RESET. (Interrupção da alimentação e reinício do automatismo).



- Mantendo a tecla **UP** ou **DOWN** pressionada prolongadamente inicia a rolagem rápida dos menus.
- Em alguns menus é possível visualizar a unidade de medida do parâmetro, premindo a tecla **ENTER** após a visualização do valor.

Exemplo: Configuração de 30 segundos para o parâmetro TC.

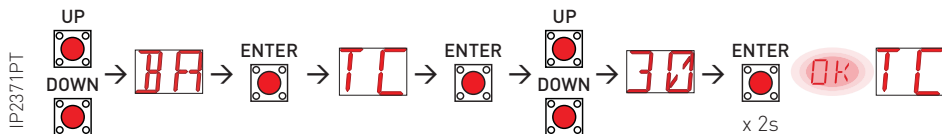

IP2371PT

7.3 Mapa do menu



NOTA: dependendo do tipo de automatismo e do modo de funcionamento, é possível que alguns menus não estejam disponíveis.

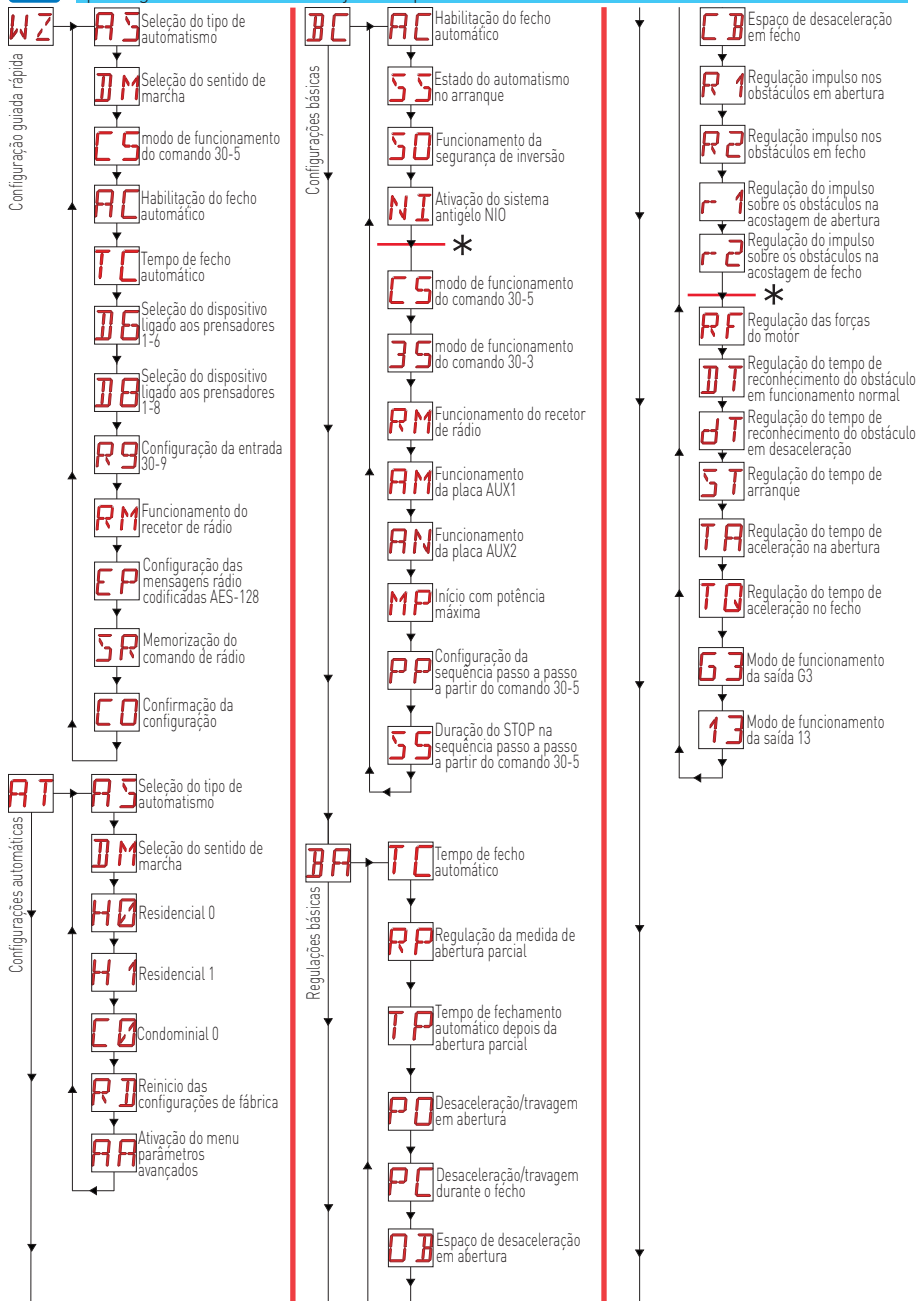

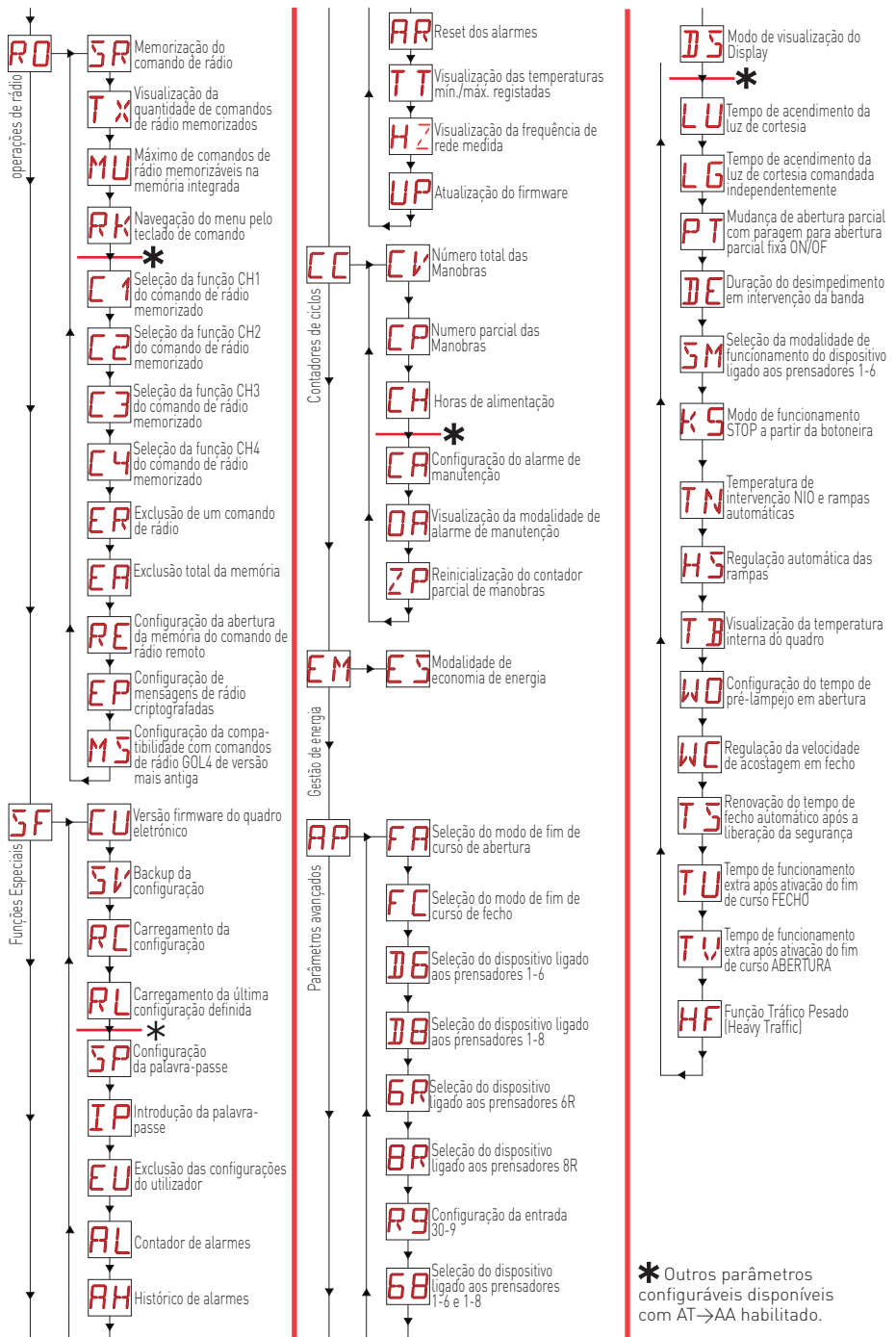

8. Arranque do produto

Utilize o assistente WIZARD (WZ) ou o menu de segundo nível AT (configuração automática) para configurar o produto rapidamente com um procedimento de configuração rápido [veja parag. 9.2].

Para uma configuração detalhada e personalizada, utilize os menus principais **BC**, **BA**, **RO**, **SF**, **CC**, **EM**, **AP**.

8.1 Menu de configuração do assistente (WZ)

Para entrar no menu de configuração guiada rápida WZ:



Mantenha a tecla ENTER pressionada durante 2 segundos.

Quando OK termina de lampear, é visualizado o primeiro parâmetro do menu:

WZ →  x 2 s. **OK AS**

Para configurar um parâmetro:

1. Pressione ENTER para ter acesso aos itens de configuração.
2. Navegue com UP/DOWN entre as escolhas possíveis.
3. Para confirmar, premir a tecla ENTER durante 2 segundos. O valor escolhido lampeja e, ao terminar, aparece o parâmetro seguinte.

AS →  →  0 1 →  x 2 s. **OK DM**

Lista dos parâmetros do menu WIZARD:

Display	Descrição
AS	AS - Tipo de funcionamento do motor <ul style="list-style-type: none"> • 01. Automatismo genérico sem desaceleração (predefinido) • 02. Portão deslizante com desaceleração • 03. Barreira com desaceleração • 04. Porta seccional com desaceleração
DM	DM- Seleção do sentido de marcha <ul style="list-style-type: none"> • LF: abertura para a esquerda (o eixo de saída gira em sentido horário durante a abertura) • RT: abertura para a direita (o eixo de saída gira em sentido anti-horário durante a abertura)
CS	C5 - Funcionamento do comando associado ao contacto 30-5 <ul style="list-style-type: none"> • 1-5: passo a passo (predefinido) • 1-3: abertura • LG: Luz de cortesia • NO: nenhum
AC	AC - Habilitação do fecho automático <ul style="list-style-type: none"> • ON: habilitado (predefinido) • OF: desabilitado • 1-2: dependente da entrada 1-2 • hR: fecho "homem morto" por pressão para funcionar (independente da configuração do parâmetro R9) • hr: fecho "homem morto" por pressão para funcionar, obrigatório até o fecho completo (independente da configuração do parâmetro R9) <p>i NOTA: no modo hr, se o comando de fecho for removido antes de atingir o fim de curso de posição fechada, a porta/portão reabre automaticamente.</p>
TC	TC - Configuração do tempo de fecho automático [segundos] <p>[NOTA: visível somente se no ponto anterior foi escolhido AC= ON]</p> <ul style="list-style-type: none"> • de 0" a 59" com intervalos de 1 segundo. • de 1' (predefinido) a 2' com intervalos de 10 segundos.
DE	D6 - Seleção do dispositivo ligado aos prensadores 1-6 <ul style="list-style-type: none"> • NO: nenhum • SE: banda de segurança (no caso de abertura do contacto 1-6, após a paragem, é executado um desimpedimento de 10 cm). • S41: banda de segurança com safety test (em caso de abertura do contacto 1-6, após a paragem, é efetuado um desimpedimento de duração dependente da seleção AP → DE). • PH: fotocélulas. • P41: fotocélulas com safety test.

WZ - Wizard "Configuração guiada rápida"

WZ - Wizard "Configuração guiada rápida"	D8	D8 - Seleção do dispositivo ligado aos pressadores 1-8 <ul style="list-style-type: none"> • NO: nenhum • SE - Banda de segurança • S41 - Banda de segurança com safety test • PH - Fotocélulas • P41 - Fotocélulas com safety test
	R9	R9 - Configuração da entrada 30-9 <ul style="list-style-type: none"> • NO- Desabilitado. • 9P - A abertura da entrada provoca uma paragem permanente (predefinido). • 9P - A abertura da entrada provoca uma paragem temporária. Uma vez fechado o contacto, o tempo de fecho automático (se habilitado) é ativado. • HR - O automatismo funciona em modo "operador presente" se a entrada estiver aberta.
	RM	RM - Funcionamento do recetor de rádio <ul style="list-style-type: none"> • 1-3: abertura • 1-5: passo a passo (predefinido)
	EP	EP - Configuração receção AES (Encrypted Packet) Ao habilitar a receção das mensagens criptografadas, o quadro eletrónico será compatível com comandos de rádio tipo "AES-128 Encrypted". <ul style="list-style-type: none"> • ON: habilitado • OF: desabilitado (predefinido)
	SR	SR - Memorização de um comando de rádio Ao pressionar ENTER, SR começa a lampear e é possível associar os botões desejados. Depois de exibir OK, no display SR volta a lampear e é possível associar o botão sucessivo. Para sair, premir ESC ou ENTER durante 2 segundos e passar ao item seguinte. NOTA: se o display exibe NO lampejante, o comando de rádio pode já ter sido memorizado.
	CO	CO - Guardar as configurações Wizard Nesta fase é possível memorizar os parâmetros previamente configurados. <ul style="list-style-type: none"> • YS: guarda e realiza um RESET da placa • NO: sai sem guardar e volta para display apagado (somente ponto central) NOTA: o item CO e os submenus YS/NO são sempre lampejantes.

Para guardar a configuração:

No parâmetro CO, selecione o item YS (yes) e prima a tecla ENTER durante 2 segundos. Depois de guardar, é feito automaticamente um POWER RESET da placa:



Para sair sem guardar as modificações:

No parâmetro CO, selecione o item NO e prima a tecla ENTER durante 2 segundos



Ou: em qualquer parâmetro principal, prima a tecla ESC durante 2 segundos. Exemplo:

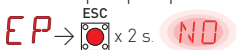

NOTAS:

- Os valores configurados serão guardados na placa somente se for realizado o procedimento de memorização com o parâmetro CO.
- O parâmetro CO e as opções YS/NO são sempre lampejantes.
- Ao confirmar um parâmetro de configuração, o assistente passa automaticamente ao parâmetro sucessivo.
- Os botões UP/DOWN podem ser utilizados em qualquer altura, se for o caso, para percorrer os parâmetros.
- Não há limite de tempo para a seleção e o assistente não para automaticamente.

8.2 Exemplo base de arranque

8.2.1 Portão deslizante







ATENÇÃO: o sistema deve ter bloqueadores de batida mecânicos suficientemente robustos



ATENÇÃO: se o quadro eletrônico for utilizado para substituir um quadro eletrônico idêntico em avaria, é possível restaurar a última configuração do automatismo inserindo o módulo de memória presente no quadro eletrônico antigo no novo quadro eletrônico e carregando a última configuração definida através da sequência de menu **SF** → **RL**.



ATENÇÃO: antes de colocar o automatismo em funcionamento, verifique se as forças operacionais das folhas estão de acordo com o disposto na norma EN 12453:2017 e revisões subsequentes.

1. Ligue a alimentação.
2. Ative o **WZ** menu do configuração do assistente. Selecione o valor do parâmetro **AS** para o valor **01** para manobra sem desaceleração, ou **02** para permitir fases de desaceleração no final das manobras de abertura e fecho. Defina as seleções necessárias para a instalação específica. Certifique-se de definir a direção de abertura correta (parâmetro **DM**).
3. Ligue com ponte os contactos de segurança 1-6, 1-8 e 1-9. Se não estiverem desativados através dos parâmetros do menu **AP** → **D6**, **AP** → **D8** e **AP** → **R9**.
4. Os fins de curso devem ser regulados para agirem ligeiramente antes de atingir as posições finais de abertura e fecho desejadas. Para regular os fins de curso, consulte o manual de instalação da barreira em uso.
5. Realize um ciclo completo de abertura ( +  teclas) e fecho ( + ) e verifique se o automatismo executa a manobra correspondente e para após ativar cada fim de curso (operação de aprendizagem **MQ**).
6. Ligue os dispositivos de segurança, removendo previamente as pontes 1-6, 1-8 e 1-9 ou reativando as entradas correspondentes nos parâmetros **AP** → **D6**, **AP** → **D8** e **AP** → **R9**. Verifique o correto funcionamento dos vários dispositivos de segurança previstos.

8.2.2 Barreira













ATENÇÃO: se o quadro eletrônico for utilizado para substituir um quadro eletrônico idêntico em avaria, é possível restaurar a última configuração do automatismo inserindo o módulo de memória presente no quadro eletrônico antigo no novo quadro eletrônico e carregando a última configuração definida através da sequência de menu **SF** → **RL**.



ATENÇÃO: antes de colocar o automatismo em funcionamento, verifique se as forças operacionais das folhas estão de acordo com o disposto na norma EN 12453:2017 e revisões subsequentes.



1. Ligar a alimentação
2. Ative o **WZ** menu do configuração do assistente. Selecione o valor do parâmetro **AS** para o valor **01** para operação sem desaceleração, ou **03** para permitir fases de desaceleração no final das manobras de abertura e fecho. Defina as seleções necessárias para a instalação específica. Certifique-se de definir a direção de abertura correta (parâmetro **DM**).
3. Ligue com ponte os contactos de segurança 1-6, 1-8 e 1-9. Se não estiverem desativados através dos parâmetros do menu **AP** → **D6**, **AP** → **D8** e **AP** → **R9**.
4. Os fins de curso devem ser regulados para agirem ligeiramente antes de atingir as posições finais de abertura e fecho desejadas. Para regular os fins de curso, consulte o manual de instalação da

barreira em uso.

5. Realize um ciclo completo de abertura ( +  teclas) e fecho ( + ) e verifique se o automatismo executa a manobra correspondente e para após ativar cada fim de curso (operação de aprendizagem ).
6. Ligue os dispositivos de segurança, removendo previamente as pontes 1-6, 1-8 e 1-9 ou reativando as entradas correspondentes nos parâmetros do menu  → ,  →  e  → . Verifique o correto funcionamento dos vários dispositivos de segurança previstos.





























8.2.3 Porta seccional



ATENÇÃO: se o quadro eletrónico for utilizado para substituir um quadro eletrónico idêntico em avaria, é possível restaurar a última configuração do automatismo inserindo o módulo de memória presente no quadro eletrónico antigo no novo quadro eletrónico e carregando a última configuração definida através da sequência de menu  → .



ATENÇÃO: antes de colocar o automatismo em funcionamento, verifique se as forças operacionais das folhas estão de acordo com o disposto na norma EN 12453:2017 e revisões subsequentes.

1. Ligue a alimentação.
2. Ative o  menu do configuração do assistente. Selecione o valor do parâmetro  para o valor **01** para operação sem desaceleração, ou **04** para permitir fases de desaceleração no final das manobras de abertura e fecho. Desative o fecho automático através da definição dos parâmetros  para . Configure as outras seleções necessárias para a instalação específica. Certifique-se de definir a direcção de abertura correta (parâmetro .
3. Realize uma ponte para os contactos de segurança 1-6, 1-8 e 1-9 se não estiverem desativados nos parâmetros do menu  → ,  →  e  → .
4. Os fins de curso devem ser regulados para agirem ligeiramente antes de atingir as posições finais de abertura e fecho desejadas. Para regular os fins de curso, consulte o manual de instalação da barreira em uso.
5. Realize um ciclo completo de abertura ( +  teclas) e fecho ( + ) e verifique se o automatismo executa a manobra correspondente e para após ativar cada fim de curso (operação de aprendizagem .
6. Regulando os parâmetros  →  e  → , afine o tempo de manobra extra após a ativação do fim de curso durante as manobras de fecho e abertura respetivamente, de modo a atingir precisamente a posição final desejada. Pode ser necessário operações de tentativa e erro.
7. Ative o fecho automático, se necessário (parâmetro  → ) e regule o atraso de fecho automático desejado (parâmetro  → .
8. Ligue os dispositivos de segurança, removendo previamente as pontes 1-6, 1-8 e 1-9 ou reativando as entradas correspondentes nos parâmetros do menu  → ,  →  e

AP → **R9**. Verifique o correto funcionamento dos vários dispositivos de segurança previstos.

8.3 Sequências de menu frequentemente utilizadas

8.3.1 Habilitação das configurações

Modalidade passo a passo sem fecho automático (uso residencial)

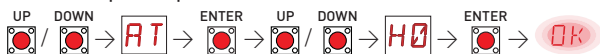

Modalidade passo a passo com fecho automático 1 min. (uso residencial) [configurações de série]

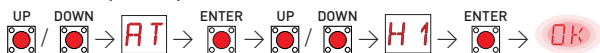

Modalidade de abertura com fecho automático 1 min. (uso condominial)

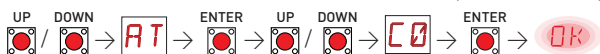

8.3.2 Inclusão dos comandos de rádio

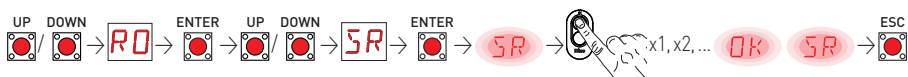

8.3.3 Configuração dos dispositivos de segurança de contacto N.F.

Exemplo 1 - Configuração das fotocélulas ligadas aos pressadores 1-8 e 1-6 [configurações padrão]

Configurar



Exemplo 2 - Configuração da banda de segurança com safety test ligado simultaneamente aos pressadores 1-6 e 1-8

Configurar

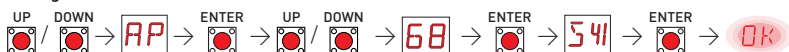

8.3.4 Configuração das bandas de segurança resistivas

Exemplo 1 - Configuração das bandas de segurança resistivas ligadas aos pressadores 1-6R e 1-8R

Configurar



8.4 Esquema abreviado de manobra



ATENÇÃO: os parâmetros mostrados na figura devem ser regulados de acordo com as forças exercidas, como descrito na norma EN 12453.

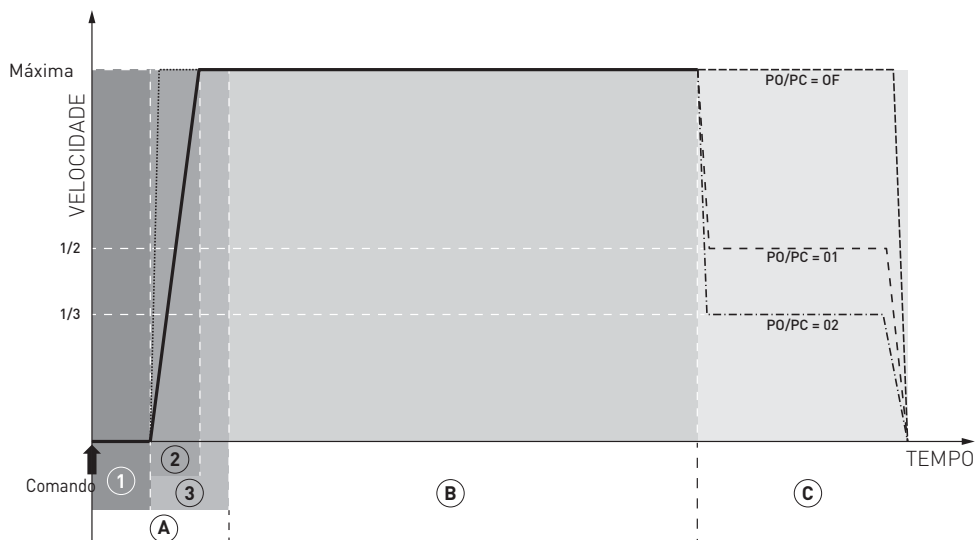

- A** FASE DE ARRANQUE
- 1** Tempo de pré-lampejo: parâmetros **WO** (abertura) e **WC** (fecho)
 - 2** Tempo de aceleração: regulação do tempo de aceleração - **TA** (abertura) e **TQ** (fecho)
 - 3** Tempo de arranque (sem detecção de obstáculos): partida com a máxima potência **MP - ST** (abertura e fecho)
- B** FASE DE VELOCIDADE TOTAL
- Sensibilidade de detecção de obstáculos:
- Parâmetros **R1** (abertura) e **R2** (fecho).
 - Tempo de detecção de obstáculos: Parâmetro **DT** (abertura e fecho)
- Espaço de abrandamento:
- Parâmetros **OB** (abertura) e **CB** (fecho).
 - Velocidade de abrandamento: Parâmetros **PO** (abertura) e **PC** (fecho).
 - Sensibilidade de detecção de obstáculos: Parâmetros **r1** (abertura) e **r2** (fecho)
 - Tempo de detecção de obstáculos: Parâmetros **dt** (abertura e fecho)
- C** FASE FINAL DE APROXIMAÇÃO

9. Menu de configuração e regulações

i **NOTA:** dependendo do tipo de automatismo e do modo de funcionamento, é possível que alguns menus não estejam disponíveis.

9.1 Menu principal

Display	Descrição
WZ	WZ - Wizard "Configuração guiada rápida" Menu configuração rápida
AT	AT - Automatic Configurations "Configurações automáticas" O menu consente gerir as configurações automáticas do quadro eletrónico.
BC	BC - Basic Configurations "Configurações básicas" O menu consente de visualizar e alterar as configurações principais do quadro eletrónico.
BA	BA - Regulações básicas O menu consente de visualizar e alterar as regulações principais do quadro eletrónico. i NOTA: algumas configurações necessitam de pelo menos três manobras para a calibragem correta.
RO	RO - Radio Operations "Operações rádio" O menu é utilizado para gerir as funções rádio do quadro eletrónico.
SF	SF - Special Functions "Funções especiais" O menu consente configurar a palavra-passe e de controlar as funções especiais no quadro eletrónico (gestão de alarme, habilitação de diagnósticos, atualização de FW).
CC	CC - Cycles Counter "Contadores de ciclos" O menu consente de visualizar o número de manobras executadas pelo automatismo e de controlar as intervenções de manutenção.
EM	EM - Energy Management "Gestão de energia" O menu permite visualizar e alterar as configurações e as regulações relativas à economia de energia (Green Mode).
AP	AP - Advanced Parameters "Parâmetros avançados" O menu permite visualizar e alterar as configurações e regulações avançadas do quadro eletrónico (modalidade fim de curso, seleção dos dispositivos ligados aos presadores, regulações da duração do desimpedimento, regulações dos lampejantes,...). i NOTA: algumas configurações necessitam de pelo menos três manobras para a calibragem correta.

A partir do menu principal é possível ter acesso ao menu de segundo nível com o seguinte procedimento:

- com as teclas  e  selecionar a função desejada;
- premir a tecla  para confirmar.

Depois da confirmação da seleção, acede-se ao menu de segundo nível.

Também está disponível uma série de configurações adicionais para cada função do menu principal, visíveis com a habilitação da função **AA** (ver o próximo parágrafo). As configurações de fábrica dos vários parâmetros nos menus de segundo nível estão destacadas a verde.

i **NOTA:** para confirmar a alteração dos parâmetros, sair e voltar a entrar no parâmetro alterado. As alterações terão efeito a partir da manobra subsequente.

9.2 Menu de segundo nível - AT (Automatic Configurations)

Display	Descrição	Seleções disponíveis																																																												
AS	AS - Tipo de funcionamento do motor - 01. <u>Automatismo genérico sem desaceleração (predefinido)</u> - 02. <u>Portão deslizante com desaceleração</u> - 03. <u>Barreira com desaceleração</u> - 04. <u>Porta seccional com desaceleração</u>	0102 0304																																																												
	<table border="1"> <thead> <tr> <th>Valor</th> <th>PO</th> <th>PC</th> <th>OB</th> <th>CB</th> <th>R1</th> <th>R2</th> <th>r1</th> <th>r2</th> <th>RF</th> <th>DT</th> <th>dT</th> </tr> </thead> <tbody> <tr> <td>01</td> <td>0F</td> <td>0F</td> <td>60</td> <td>60</td> <td>30</td> <td>30</td> <td>30</td> <td>30</td> <td>50</td> <td>40</td> <td>40</td> </tr> <tr> <td>02</td> <td>01</td> <td>01</td> <td>50</td> <td>50</td> <td>20</td> <td>20</td> <td>30</td> <td>30</td> <td>99</td> <td>40</td> <td>60</td> </tr> <tr> <td>03</td> <td>02</td> <td>02</td> <td>15</td> <td>15</td> <td>20</td> <td>20</td> <td>10</td> <td>10</td> <td>70</td> <td>30</td> <td>50</td> </tr> <tr> <td>04</td> <td>01</td> <td>01</td> <td>30</td> <td>30</td> <td>20</td> <td>20</td> <td>30</td> <td>30</td> <td>99</td> <td>40</td> <td>60</td> </tr> </tbody> </table>	Valor	PO	PC	OB	CB	R1	R2	r1	r2	RF	DT	dT	01	0F	0F	60	60	30	30	30	30	50	40	40	02	01	01	50	50	20	20	30	30	99	40	60	03	02	02	15	15	20	20	10	10	70	30	50	04	01	01	30	30	20	20	30	30	99	40	60	
	Valor	PO	PC	OB	CB	R1	R2	r1	r2	RF	DT	dT																																																		
	01	0F	0F	60	60	30	30	30	30	50	40	40																																																		
	02	01	01	50	50	20	20	30	30	99	40	60																																																		
03	02	02	15	15	20	20	10	10	70	30	50																																																			
04	01	01	30	30	20	20	30	30	99	40	60																																																			
DM	DM- Seleção do sentido de marcha • LF: abertura para a esquerda (o eixo de saída gira em sentido horário durante a abertura) • RT: abertura para a direita (o eixo de saída gira em sentido anti-horário durante a abertura)	RTLF <small>(O valor padrão depende da configuração de AS)</small>																																																												
H0	H0 - Configuração predefinida para uso residencial 0, moradia isolada Esta seleção carrega valores pré-definidos para alguns parâmetros básicos: AC - Habilitar fecho automático : desabilitado C5 - funcionamento do comando passo a passo/abertura : Passo a passo RM - funcionamento do comando de rádio : Passo a passo AM - funcionamento das placas de acoplamento AUX1 e AUX2 : Passo a passo SS - seleção do estado do automatismo no momento do arranque : aberto																																																													
H1	H1 - Configuração predefinida para uso residencial 1, moradia isolada Esta seleção carrega valores pré-definidos para alguns parâmetros básicos: AC - habilitação do fecho automático : habilitado TC - configuração do tempo de fecho automático : 1 minuto C5 - funcionamento do comando passo a passo/abertura : Passo a passo RM - funcionamento do comando de rádio : Passo a passo AM - funcionamento das placas de acoplamento AUX1 e AUX2 : Passo a passo SS - seleção do estado do automatismo no momento do arranque : fechado																																																													
C0	C0 - Configuração para uso condominial Abertura e fecho automático apenas com um valor predefinido, com estado de fechado no momento do arranque.																																																													
RD	RD - Restauro das configurações com os valores de fábrica (SETTINGS RESET) ENTER  → RD →  → OK																																																													
AAAA	AA - Ativação temporária de outros parâmetros configuráveis para cada função do menu principal ENTER  → OK → 	AAAA																																																												
	Após a ativação é possível rolar pelos menus de terceiro nível. Os menus de terceiro nível são ativos por 30 min.																																																													

9.3 Menu de segundo nível BC (Basic Configurations)

BC - Configurações básicas	Display	Descrição	Seleções disponíveis		
	AC	<p>AC - Habilitação do fecho automático OF - Desabilitado ON - Habilitado 1-2 - Dependente da entrada 30-2 hR - Fecho "homem morto" por pressão para funcionar (independente da configuração do parâmetro R9) hr - Fecho "homem morto" por pressão para funcionar, obrigatório até o fecho completo (independente da configuração do parâmetro R9)</p> <p>i NOTA: no modo hr, se o comando de fecho for removido antes de atingir o fim de curso de posição fechada, a porta/portão reabre automaticamente.</p>	OF	ON	1-2
	SS	<p>SS - Seleção do estado do automatismo no momento do arranque OP - Aberto CL - Fechado</p> <p>Indica como o quadro eletrônico considera o automatismo no momento do arranque ou depois de um comando POWER RESET.</p>	OP	CL	
	SO	<p>SO - Habilitação do funcionamento da segurança de inversão em abertura ON - Habilitado OF - Desabilitado</p> <p>Quando habilitado (ON) com o automatismo parado, se o contacto 1-8 estiver aberto, há o impedimento de qualquer manobra. Quando desabilitado (OF) com o automatismo parado, se o contacto 1-8 estiver aberto, é possível ativar a manobra de abertura.</p>		ON	OF
	NI	<p>NI - Habilitação do sistema eletrônico anticongelante NIO ON - Habilitado OF - Desabilitado</p> <p>Quando habilitado (ON), mantém a eficiência do motor mesmo com temperaturas ambiente baixas.</p> <p>i NOTA: para um funcionamento correto o quadro eletrônico deve estar à mesma temperatura ambiente dos motores.</p> <p>A temperatura de intervenção do NIO pode ser configurada selecionando AP → TN.</p> <p>ATENÇÃO: Quando o sistema NIO está a funcionar, a saída dos lampejantes de 230 V~ [LP-] permanecerá acionada. A função NIO não pode ser utilizada quando se utilizam motores com fins de curso em série com as fases (FA/FC= MT).</p>		ON	OF

9.3.1 Outros parâmetros configuráveis do nível BC, disponíveis com **AT** → **AA** habilitado

BC - Configurações básicas	Display	Descrição	Seleções disponíveis	
	CS	C5 - Funcionamento do comando associado ao contato 30-5 (desper- tar do modo stand-by) 1-3 - Abertura 1-5 - Passo a passo LG - Comando da luz de cortesia NO - Entrada 5 desabilitada	1-3	1-5
	35	35 - Funcionamento do comando associado ao contacto 30-3 1-3 - Abertura 1-5 - Passo a passo LG - Comando da luz de cortesia NO - Entrada 3 desabilitada	1-3	1-5
	RM	RM - Funcionamento do recetor de rádio 1-3 - Abertura 1-5 - Passo a passo	1-3	1-5
	AM	AM - Funcionamento da placa de comando de acoplamento AUX1 1-3 - Abertura 1-5 - Passo a passo NO - Desabilitado	1-3	1-5
	AN	AN - Funcionamento da placa de comando de acoplamento AUX2 1-3 - Abertura 1-5 - Passo a passo NO - Desabilitado	1-3	1-5
	MP	MP - Início com potência máxima ON - Durante o arranque o impulso aumenta ao máximo OFF - Durante o arranque o impulso é o que é regulado por RF .	ON	OF
	PP	PP - Configuração da sequência passo a passo a partir do comando 30-5 ON - Abertura-Stop-Fecho-Stop-Abertura OF - Abertura-Stop-Fecho-Abertura	ON	OF
	SS	S5 - Duração do STOP na sequência passo a passo a partir do comando 30-5 ON - Permanente (o fecho automático é excluído até um novo comando) OF - Temporário (intervém o temporizador de fecho automático, se habilitado)	ON	OF

9.4 Menu de segundo nível - BA (Basic Adjustment)



NOTA: realizar as regulações de forma gradual, e só depois de ter efetuado pelo menos três manobras completas, para permitir que o quadro eletrónico seja calibrado corretamente e detetar qualquer atrito durante as manobras.

BA	Display	Descrição	Seleções disponíveis	
	TC	TC - Configuração do tempo de fecho automático [s] A regulação ocorre com intervalos diferentes de sensibilidade. de 0" a 59" com intervalos de 1 segundo; de 1' a 2' com intervalos de 10 segundos.	00	59
RP	RP - Regulação da medida de abertura parcial [%] 10 - Mínimo 99 - Máximo	10	99	

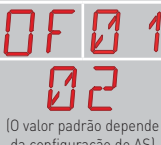
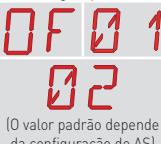
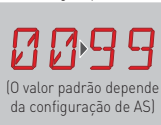
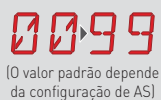
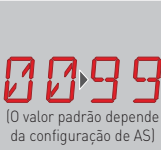
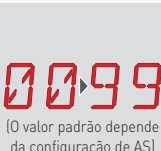
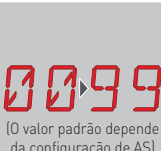
<p>TP</p>	<p>TP - Configuração do tempo de fecho automático após a abertura parcial [s] A regulação ocorre com intervalos diferentes de sensibilidade. de 0" a 59" com intervalos de 1 segundo; de 1' a 2' com intervalos de 10 segundos.</p>	
<p>PO</p>	<p>PO - Desaceleração/travagem em abertura Permite uma fase de desaceleração no final do curso de abertura 0F - Desabilitado 01 - Velocidade 50% 02 - Velocidade 33%</p>	 <p>[O valor padrão depende da configuração de AS]</p>
<p>PC</p>	<p>PC - Desaceleração/travagem na fase de fecho Permite uma fase de desaceleração no final do curso de fecho. 0F - Desabilitado 01 - Velocidade 50% 02 - Velocidade 33%</p>	 <p>[O valor padrão depende da configuração de AS]</p>
<p>OB</p>	<p>OB - Configuração da distância de desaceleração/travagem na fase de abertura [s] Indica quanto tempo entre o início da rampa de desaceleração e o fim do curso de distância 00 - Mínimo 99 - Máximo</p>	 <p>[O valor padrão depende da configuração de AS]</p>
<p>CB</p>	<p>CB - Configuração do tempo de desaceleração em fecho [cm] Indica quanto tempo entre o início da rampa de desaceleração e o fim do curso de distância 00 - Mínimo 99 - Máximo</p>	 <p>[O valor padrão depende da configuração de AS]</p>
<p>R1</p>	<p>R1 - Regulação do impulso sobre os obstáculos em marcha normal a uma velocidade constante na fase de abertura. [%] O Quadro Eletrónico Possui Um Dispositivo De Segurança Que Na Presença De Um Obstáculo Durante A Fase De Abertura Para O Movimento É Executa Uma Manobra De Desvinculação. 00 - Impulso mínimo 99 - Impulso máximo</p> <p>i NOTA: configurando 99% de deteção de obstáculos desabilitada em abertura.</p>	 <p>[O valor padrão depende da configuração de AS]</p>
<p>R2</p>	<p>R2 - Regulação do impulso sobre os obstáculos durante a acostagem da posição final movimento normal a uma velocidade constante na fase de fecho. [%] O quadro eletrónico possui um dispositivo de segurança que na presença de um obstáculo em fase de fecho inverte o movimento. 00 - Impulso mínimo 99 - Impulso máximo</p> <p>i NOTA: configurando 99% de deteção de obstáculos desabilitada em fecho.</p>	 <p>[O valor padrão depende da configuração de AS]</p>
<p>r1</p>	<p>r1 - Regulação do impulso sobre os obstáculos durante a fase de acostagem da posição final a uma velocidade constante na fase de abertura. [%] O quadro eletrónico possui um dispositivo de segurança que na presença de um obstáculo durante a fase de aproximação na abertura determinada pelo parâmetro 3A → 0B executa uma manobra de desvinculação. 00 - Impulso mínimo 99 - Impulso máximo</p> <p>i NOTA: configurando 99% de deteção de obstáculos desabilitada em abertura.</p>	 <p>[O valor padrão depende da configuração de AS]</p>

BA



r2 - Regulação do impulso sobre os obstáculos durante a acostagem a uma velocidade constante na fase de fecho. [%]

O quadro eletrónico possui um dispositivo de segurança que na presença de um obstáculo durante a fase de aproximação no fecho determinada pelo parâmetro **BA** → **CB** inverte o movimento.

00 - Impulso mínimo

99 - Impulso máximo



NOTA: configurando 99% de deteção de obstáculos desabilitada em fecho.



(O valor padrão depende da configuração de AS)

9.4.1 Outros parâmetros configuráveis do nível BA, disponíveis com **AT** → **AA** habilitado



NOTA: realizar as regulações de forma gradual, e só depois de ter efetuado pelo menos três manobras completas, para permitir que o quadro eletrónico seja calibrado corretamente e detetar qualquer atrito durante as manobras.

Display	Descrição	Seleções disponíveis
RF	RF - Regulação da força dos motores. [%] Atua durante todo o curso, exceto durante a fase inicial de arranque, se o parâmetro BA → MP for definido em ON.	20 → 99 (0 valor padrão depende da configuração de AS)
DT	DT - Regulação do tempo de reconhecimento do obstáculo em funcionamento normal. [s/100] 20 - Mínimo 99 - Máximo	20 → 99 (0 valor padrão depende da configuração de AS)
dT	dT - Regulação do tempo de reconhecimento do obstáculo em desaceleração. [s/100] 20 - Mínimo 99 - Máximo	20 → 99 (0 valor padrão depende da configuração de AS)
ST	ST - Regulação do tempo de arranque [s] Durante o tempo de arranque, a deteção de obstáculos não está habilitada. 2.0 - Mínimo 3.0 - Máximo	2.0 → 3.0 2.0
TA	TA - Regulação do tempo de arranque suave na fase de abertura [s] 0.0 - Mínimo; 1.5 - Máximo i Função arranque suave desativada com TA → 00 .	0.0 → 1.5 0.0
TQ	TQ - Regulação do tempo de arranque suave na fase de fecho [s] 0.0 - Mínimo; 1.5 - Máximo i Função arranque suave desativada com TQ → 00 .	0.0 → 1.5 0.0
G3	G3 - Modo de funcionamento da saída G3 Veja tab. 9.4.1	00 → 14 ON 00
13	13 - Modo de funcionamento da saída 13 Veja tab. 9.4.1	00 → 14 ON 03

BA - Regulações básicas

BA - Regulações básicas

Tabela 9.4.1> Modos de funcionamento das saídas configuráveis 13 e G3 (parâmetros 13 e G3)

Modidades para a fase de manobras	Entrada fechada	Pré-lamp fechado	Fim de curso de abertura	Entrada aberta	Pré-lamp fechado	Fim de curso de fecho	CB* Entrada fechada
Modo de funcionamento da saída G3-13							
00: Luz de cortesia							
01: Lampejante ON-OFF							
02: Lampejante fixo (auto-oscilante)							
03: Indicador de portão aberto proporcional							
04: Indicador de portão aberto							
05: Indicador de portão parado fechado							
06: Indicador de portão parado completamente aberto							
07: Indicador de portão em movimento							
08: Indicador de portão em abertura							
09: Indicador de portão em fecho							
10: Controlo da luz vermelha / luzes proporcionais de eixo							
11: Controlo com luz vermelha lampejante com porta/portão fechada e entrada proporcional durante a manobra							
12: Controlo do bloqueio eletromagnético - QIKAFE							
ON: Saída sempre ativada							
Modo de funcionamento da saída G3-13	Entrada em paragem	Segurança aberta	Alarme da manutenção				
13: STOP sinalização / mudança de segurança							
14: Alarme da manutenção							

* CB: Espaço de desaceleração em fecho

** LU: Tempo de acendimento da luz de cortesia

9.5 Menu de segundo nível RO (Radio Operation)





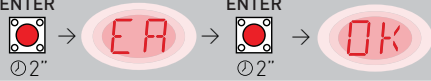



RO - Operações de rádio	Display	Descrição	
	SR	<p>SR - Memorização de um comando de rádio</p> <p>É possível aceder diretamente ao menu Memorização de um comando de rádio mesmo com o display apagado, somente com a opção Modalidade de visualização do display configurada em 00 ou em 03:</p> <ul style="list-style-type: none"> - caso seja efetuada a transmissão de um comando de rádio não presente na memória; - caso seja efetuada a transmissão de um canal não memorizado de um comando de rádio já presente na memória. 	
	<p>ATENÇÃO: se o display exibe NO lampejante, o comando de rádio já pode estar memorizado.</p>		
TX	<p>ENTER</p>	<p>TX - Visualização do contador de comandos de rádio memorizados</p> <p>ENTER → 00 → 16 → 16 comandos de rádio [exemplo]</p>	
MU	<p>ENTER</p>	<p>MU - Indicação do número máximo de comandos de rádio que podem ser memorizados na memória integrada</p> <p>É possível memorizar até 100 ou 200 códigos de comando de rádio.</p> <p>ENTER → 10 ou 20 → ENTER → OK</p> <p>10 - 100 comandos de rádio que podem ser memorizados 20 - 200 comandos de rádio que podem ser memorizados</p> <p>ATENÇÃO: selecionando MU → 20 (200 comandos de rádio) as configurações U 1 e U 2 salvas com o SF → SK comando serão perdidas. Assim como a última configuração recarregável com RL. Ademais não será possível guardar novas configurações em U 1 e U 2.</p>	<p>Seleções disponíveis</p> <p style="font-size: 2em; color: red; text-align: center;">10 <hr style="width: 50%; margin: 0 auto;"/>20</p>
RK	<p>ATENÇÃO: durante a navegação pelo teclado do comando de rádio, TODOS os comandos de rádio memorizados não estão ativos.</p>	<p>RK - Navegação no menu utilizando o teclado do comando de rádio</p> <p>ON- Habilitado OF- Desabilitado</p> <p>Com display desligado digitar rapidamente a sequência de teclas 3 3 2 4 1 do comando de rádio memorizado que se pretende utilizar. Certifique-se de que todas as teclas CH sejam memorizadas.</p> <p>1 (Enter) 2 (Δ) 3 (Esc) 4 (∇)</p>	<p style="font-size: 2em; color: red; text-align: center;">ON <hr style="width: 50%; margin: 0 auto;"/>OF</p>
		<p>Para facilitar a visão e regulação, evitando a pressão contínua do comando à distância, pressionando uma vez a tecla UP ↑ ou DOWN ↓ inicia-se a rolagem lenta dos parâmetros. A pressão dupla da tecla UP ↑ ou DOWN ↓ inicia a rolagem rápida dos parâmetros. Para interromper a rolagem pressionar ENTER. Para confirmar a escolha do parâmetro pressionar ENTER novamente. Para testar a possível nova configuração desligar o display e dar um comando de abertura com a tecla 3. A navegação utilizando o teclado do comando de rádio é automaticamente desabilitada após 4 minutos de inatividade ou configurando RK → OF.</p>	

9.5.1 Outros parâmetros configuráveis do nível RO, disponíveis com **AT** → **AA** habilitado







Display	Descrição	Seleções disponíveis
C1 C2 C3 C4	<p>C1, C2, C3, C4 - Seleção da função CH1, CH2, CH3, CH4 do comando de rádio memorizado</p> <p>NO - Nenhuma configuração selecionada</p> <p>1-3 - Comando de abertura</p> <p>1-4 - Comando de fecho</p> <p>1-5 - Comando passo a passo</p> <p>P3 - Comando de abertura parcial</p> <p>LG - Comando para acender/apagar a luz de cortesia</p> <p>1-9 - Comando de STOP</p> <p>Se for memorizada apenas uma tecla CH (qualquer uma) do comando de rádio, é executado o comando de abertura ou passo a passo.</p> <p>i NOTA: as opções 1-3 (abertura) e 1-5 (passo a passo) estão presentes em alternativa e dependem da seleção BC → RM.</p> <p>Se forem memorizadas 2-4 teclas CH do mesmo comando de rádio, as funções combinadas de fábrica para as teclas CH são as seguintes:</p> <ul style="list-style-type: none"> • CH1 = comando de abertura/passo a passo: 1-3 1-5 (conforme o parâmetro RM); • CH2 = comando de abertura parcial; P3; • CH3 = comando de acender/desligar a luz de cortesia; LG; • CH4 = Comando de STOP; 1-9. 	<p>NO</p> <p>1-3</p> <p>1-4</p> <p>1-5</p> <p>P3</p> <p>LG</p> <p>1-9</p>
ER	<p>ER - Cancelamento de um único comando de rádio</p> <p>ENTER → </p> <p>⌚ 2"</p>	
EA	<p>EA - Apaga totalmente a parte da memória relativa aos comandos de rádio</p> <p>ENTER → </p> <p>⌚ 2"</p>	
RE	<p>RE - Configuração de abertura da memória a partir do comando remoto</p> <p>OF - Desabilitado</p> <p>ON - Quando habilitado (ON), ativa-se a programação remota.</p> <p>Para memorizar novos comandos de rádio sem intervir no quadro eletrônico, consulte as instruções dos próprios comandos de rádio.</p> <p>i NOTA: estar atento para não memorizar involuntariamente comandos de rádio não desejados.</p>	<p>ON</p> <p>OF</p>
EP	<p>EP - Configuração das mensagens criptografadas</p> <p>Ao habilitar a recepção das mensagens criptografadas o quadro elétrico será compatível com comandos de rádio tipo "ENCRYPTED".</p>	<p>OF</p> <p>ON</p>
MS	<p>MS - Configuração da compatibilidade com comandos de rádio GOL4 de versão mais antiga.</p> <p>OF - Compatibilidade com a versão antiga GOL4 e os novos comandos de rádio ZEN.</p> <p>ON - Compatibilidade com os comandos de rádio da série ZEN</p> <p>i NOTA: MS=ON é recomendado se apenas os comandos de rádio da série ZEN forem utilizados no sistema.</p>	<p>OF</p> <p>ON</p>







RO - Operações de rádio

9.6 Menu de segundo nível SF (Special Functions)

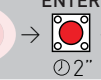
Display	Descrição	
CU	<p>CU - Visualização da versão firmware do quadro eletrónico</p> <p>ENTER →  → 1.1 → Release 1.1 [exemplo]</p>	
SV	<p>SV - Guardar a configuração do utilizador no módulo de memória do quadro eletrónico</p> <p>ENTER →  → UP / DOWN →  → ENTER → </p> <p>[exemplo] 02"</p> <p>Ao seleccionar RO → MU → 10 é possível guardar até 2 configurações personalizadas nas posições de memória U 1 e U 2 apenas com módulo de memória presente no quadro eletrónico.</p> <p>⚠ ATENÇÃO: caso tenha sido seleccionado RO → MU → 20, não será possível guardar qualquer configuração do utilizador em U 1 e U 2.</p>	<p>Seleções disponíveis</p> <p>U 1</p> <p>U 2</p>
RC	<p>RC - Carregamento da configuração</p> <p>ENTER →  → UP / DOWN →  → ENTER → </p> <p>[exemplo] 02"</p> <p>É possível carregar as configurações do utilizador guardadas em precedência U 1 e U 2 no módulo de memória do quadro eletrónico.</p>	<p>U 1</p> <p>U 2</p>
RL	<p>RL - Carregamento da última configuração definida</p> <p>ENTER →  → </p> <p>02"</p> <p>o quadro eletrónico guarda automaticamente a última configuração feita e a mantém memorizada no módulo de memória. Em caso de avaria ou substituição do quadro eletrónico, é possível restabelecer a última configuração do automatismo, inserindo o módulo de memória e carregando a última configuração feita.</p>	

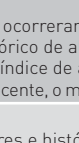
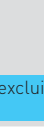
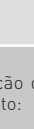
9.6.1 Outros parâmetros configuráveis do nível SF, disponíveis com **AT** → **AA** habilitado

Display	Descrição
SP	<p>SP - Configuração da palavra-passe</p> <p>ENTER →  → UP / DOWN →  → ENTER → </p> <p>[exemplo] 02"</p> <p>i NOTA: a seleção está possível somente com a palavra-passe não configurada.</p> <p>A configuração da palavra-passe impede o acesso a seleções e regulações a pessoal não autorizado. É possível anular a palavra-passe configurada seleccionando a sequência JR1=0N, JR1=OFF, JR1=ON.</p>
IP	<p>IP - Introdução da palavra-passe</p> <p>ENTER →  → UP / DOWN →  → ENTER → </p> <p>[exemplo] 02"</p> <p>i NOTA: a seleção é possível somente com a palavra-passe configurada.</p> <p>Não inserindo a palavra-passe, tem-se acesso ao modo de visualização, independentemente da seleção efetuada com JR1. Inserindo a palavra-passe, tem-se acesso ao modo de manutenção.</p>

Display	Descrição
EU	<p>EU - Cancelamento das configurações do utilizador e da última configuração definida (recuperável a partir de RL)</p> <p>ENTER →  → ENTER → </p> <p>⌀2"</p>
AL	<p>AL - Contador de alarmes</p> <p>Permite exibir em sequência os contadores dos alarmes que ocorreram pelo menos uma vez. (código de alarme + número de vezes acionado). Com UP e DOWN é possível percorrer todos os contadores e visualizar todo os alarmes registados.</p>
AH	<p>AH - Histórico de alarmes</p> <p>Permite visualizar em sequência os alarmes que ocorreram (até um máximo de 20). Com UP e DOWN é possível percorrer todo o histórico de alarmes. No display são exibidos, de maneira alternada, o índice de alarme e seu código. O número mais alto corresponde ao alarme mais recente, o mais baixo (0) ao alarme mais antigo.</p>
AR	<p>AR - Reset dos alarmes</p> <p>Redefine todos os alarmes na memória (contadores e histórico).</p> <p>ENTER → </p> <p>⌀2"</p> <p>i NOTA: ao finalizar a instalação, recomenda-se excluir os alarmes de modo a facilitar os controlos futuros.</p>
TT	<p>TT - Visualização das temperaturas mín./máx. registadas</p> <ul style="list-style-type: none"> - premido durante 2 seg. repõe os valores a zero; - valor mínimo com ponto direito ativado.
HZ	<p>HZ - Visualização da frequência de rede medida (Hz)</p> <ul style="list-style-type: none"> - depois de ligar o quadro é exibido FF. - o valor real medido será exibido uma vez que iniciado o primeiro movimento e será atualizado a cada manobra seguinte - a resolução é 1 Hz.
UP	<p>UP - Atualização do firmware</p> <p>Ativa o bootloader da placa para realizar a atualização do firmware utilizando o software USBPROG e AMIGO, utilizando o seguinte procedimento:</p> <p> →  →  →  → ENTER →  → </p> <p>⌀2"</p>

9.7 Menu de segundo nível CC (Cycles Counter)

Display	Descrição
CV	CV - Visualização do contador total das manobras ENTER → → → → 182 manobras [exemplo]
CP	CP - Visualização do contador parcial das manobras ENTER → → → → 716 manobras [exemplo]
CH	CH - Visualização do contador de horas de alimentação ENTER → → → → 215 horas de funcionamento [exemplo]

9.7.1 Outros parâmetros configuráveis do nível CC, disponíveis com **AT** → **AA** habilitado

Display	Descrição	Seleções disponíveis
CA	CA - Configuração do alarme de manutenção (configuração de fábrica - alarme desativado: 0.0 00. 00) É possível configurar o número de manobras desejado (relativo ao contador parcial de manobras) para a sinalização do alarme de manutenção. Ao alcançar o número de manobras configurado, o display visualiza a mensagem de alarme . Exemplo: configuração do alarme de manutenção ao atingir 700 manobras (00) (07) (00) ENTER → → UP → DOWN → → ENTER → → UP → DOWN → → ENTER → → ENTER →	
OA	OA - Seleção do modo de visualização do alarme de manutenção 00 - Visualização no display (mensagem de alarme) 01 - Visualização em lampejante (com o automatismo parado, realiza 4 lampejos de repetição a cada hora) e no display (mensagem de alarme) 02 - Visualização no indicador de "portão aberto" (com o automatismo fechado, realiza 4 lampejos de repetição a cada hora) e no display (mensagem de alarme)	
ZP	ZP - Reposição a zero do contador parcial de manobras ENTER → 02" Para um funcionamento correto, aconselha-se zerar o contador parcial de manobras: - depois de cada intervenção de manutenção; - depois de cada configuração do intervalo de alarme de manutenção.	

9.8 Menu de segundo nível EM (Energy Management)

Display	Descrição	Seleções disponíveis
ES	ES - Modo "Green Mode" (Energy Saving) (desalimentação dos acessórios, ligados aos pressadores 0-1, com o automatismo em stand-by) ON - Habilitado (no display lampeja o ponto vermelho à direita a cada 5 s. As saídas -LP-, 30-13 e 30-G3 não são afetadas pelo modo de baixo consumo). OF - Desabilitado. A modalidade de desalimentação é ativada depois de 15 s com o portão fechado, ou com o portão parado sem fecho automático habilitado. O automatismo retoma o seu funcionamento normal após um comando recebido da placa de rádio (ZENS-RS-ZENPRS) ou após um contacto 30-5, 30-20, 30-3 ou 30-4. ATENÇÃO: se forem utilizados acessórios que devem permanecer alimentados também com Green Mode habilitado (p. ex. LAB9 ou GOPAV), configure a ponte AUX1-2 relativa à sede utilizada em alimentação de 0-30.	

9.9 Menu de segundo nível AP (Advanced Parameters)









Display	Descrição	Seleções disponíveis	
FA	FA - Modo fim de curso de abertura SX: fim de curso de paragem MT: fim de curso de paragem em série com a fase do motor	SX	MT
FC	FC - Modo fim de curso de fecho SX: fim de curso de paragem MT: fim de curso de paragem em série com a fase do motor	SX	MT
D6	D6 - Seleção do dispositivo ligado aos prensadores 1-6 NO - Nenhum SE - Banda de segurança (no caso de abertura do contacto 1-6, após a paragem, é executado um desimpedimento de 10 cm). S41 - Banda de segurança com safety test (em caso de abertura do contacto 1-6, após a paragem, é efetuado um desimpedimento de duração dependente da seleção AP → DE) PH - Fotocélulas P41 - Fotocélulas com safety test	NO S41 P41	SE PH
D8	D8 - Seleção do dispositivo ligado aos prensadores 1-8 NO - Nenhum SE - Banda de segurança S41 - Banda de segurança com safety test PH - Fotocélulas P41 - Fotocélulas com safety test	NO S41 P41	SE PH
6R	6R - Dispositivo ligado ao prensador 6R NO - Nenhum 01 - Paragem com desimpedimento, quer na fase de abertura, quer na fase de fecho. [Uma vez restaurado o valor de resistência em repouso (8,2K), a manobra é retomada]. 02 - Durante o fecho, uma variação substancial do valor de resistência, acima ou abaixo do valor em repouso (8,2K), interrompe e inverte. Com o automatismo parado, é impedida qualquer manobra.	NO 01	02
8R	8R - Dispositivo ligado ao prensador 8R NO - Nenhum 01 - Paragem com desimpedimento, quer na fase de abertura, quer na fase de fecho. [Uma vez restaurado o valor de resistência em repouso (8,2K), a manobra é retomada]. 02 - Durante o fecho, uma variação substancial do valor de resistência, acima ou abaixo do valor em repouso (8,2K), interrompe e inverte. Com o automatismo parado, é impedida qualquer manobra.	NO 01	02
R9	R9 - Configuração da entrada 30-9 NO - Desabilitado 9P - A abertura da entrada provoca uma paragem permanente. 9A - A abertura da entrada provoca uma paragem temporária. Uma vez fechado o contacto, o tempo de fecho automático (se habilitado) é ativado. HR - Com entrada aberta o automatismo funciona com modo operador presente	NO 9P	9T HR
68	68 - Seleção do dispositivo ligado simultaneamente aos prensadores 1-6 e 1-8 NO - Nenhum SE - Banda de segurança S41 - Banda de segurança com safety test Se diferente de NO a abertura simultânea das entradas 1-6 e 1-8 causa: - paragem e inversão do movimento durante a manobra de fecho. - paragem e desimpedimento de duração dependente da seleção AP → DE durante a manobra de abertura.	NO SE S41	
DS	DS - Configuração do modo de visualização do display na ausência de alarme 00 - Nenhuma visualização. 01 - Visualização da contagem regressiva do tempo de fecho automático. 02 - Estado do automatismo (ver o parágrafo 13.1). 03 - Comandos e dispositivos de segurança (ver o parágrafo 13.2).	00 01 02	02 03
 NOTA: a configuração 01 permite a visualização da receção de uma transmissão por rádio para verificações de capacidade.			

9.9.1 Outros parâmetros configuráveis do nível AP, disponíveis com **AT** → **AA** habilitado

i **NOTA:** realizar as regulações de forma gradual, e só depois de ter efetuado pelo menos três manobras completas, para permitir que o quadro eletrónico seja calibrado corretamente e detetar qualquer atrito durante as manobras.

Display	Descrição	Seleções disponíveis
AP - Parâmetros avançados	<p>LU</p> <p>LU - Configuração do tempo de acendimento da luz de cortesia (s) Para habilitar o parâmetro, configurar, pelo menos, uma das seleções BA → 13 ou BA → G3 como luz de cortesia. A regulação ocorre com intervalos diferentes de sensibilidade.</p> <p>NO - Desabilitado - de 01" a 59" com intervalos de 1 segundo; - de 1' a 2' com intervalos de 10 segundos; - de 2' a 3' com intervalo de 1 minuto</p> <p>ON - Acendimento permanente (desligar por comando de rádio)</p> <p>i NOTA: A luz de cortesia acende-se no início de cada manobra.</p>	
	<p>LG</p> <p>LG - Tempo de acendimento da luz de cortesia comandada independentemente [s] Para habilitar o parâmetro, configurar, pelo menos, uma das seleções BA → 13 ou BA → G3 como luz de cortesia. A regulação ocorre com intervalos diferentes de sensibilidade.</p> <p>NO - Desabilitado - de 01" a 59" com intervalos de 1 segundo; - de 1' a 2' com intervalos de 10 segundos; - de 2' a 3' com intervalo de 1 minuto</p> <p>ON - Arranque e desativação por comando de rádio</p> <p>i NOTA: o acendimento da luz não depende do início de uma manobra mas é possível comandá-la separadamente mediante a tecla adequada do comando de rádio.</p>	
	<p>PT</p> <p>PT - Abertura parcial fixa ON - Habilitado OF - Desabilitado</p> <p>Se ON, um comando de abertura parcial dado sobre a quota de abertura parcial é ignorado. Com contacto 30-20 fechado (por exemplo, com temporizador ou seletor manual), o portão será aberto parcialmente. Se depois for aberto completamente (comando 30-3) e logo depois fechado novamente (mesmo com fecho automático), irá parar na posição de abertura parcial.</p>	
	<p>DE</p> <p>DE - Duração do desimpedimento se uma banda for acionada Regula a duração do desimpedimento quando uma banda (ativa) for acionada na fase de abertura e fecho.</p> <p>00 - Desativada.</p>	

AP - Parâmetros avançados

SM	<p>SM - Seleção do modo de funcionamento do dispositivo ligado aos prensa-dores 1-6</p> <p>00 - Durante uma manobra de abertura ou fecho, a abertura do I-6 contacto de segurança para o movimento. Quando o contacto é fechado novamente, a manobra interrompida não é retomada, e o operador espera por um comando externo ou executa um fecho automático, se habilitado.</p> <p>01 - Durante uma manobra de abertura ou fecho, a abertura do I-6 contacto de segurança para o movimento. Quando o contacto é fechado novamente, a manobra interrompida é retomada.</p> <p>02 - Durante uma manobra de abertura ou fecho, a abertura do I-6 contacto de segurança para o movimento. Quando o contacto é fechado novamente, é realizada uma manobra de abertura total.</p> <p>03 - Durante uma manobra de fecho, a abertura do I-6 contacto de segurança inverte o movimento. Durante a manobra de abertura, o comportamento do contacto de segurança I-6 não tem qualquer efeito</p> <p>04 - Durante uma manobra de abertura, a abertura do I-6 contacto de segurança para o movimento. Quando o contacto é fechado novamente, a manobra de abertura interrompida é retomada. Durante a manobra de fecho, o comportamento do contacto de segurança I-6 não tem qualquer efeito</p> <p>05 - Durante uma manobra de fecho, a abertura do I-6 contacto de segurança para o movimento. Se I-6 o contacto for fechado novamente, dentro de 1 segundo, é realizada uma manobra de abertura total. Ao contrário, se for fechada novamente mais tarde, não é realizada mais nenhuma manobra de abertura e o operador espera por um comando externo ou por um fecho automático, se habilitado. Durante uma manobra de abertura, a abertura do I-6 contacto de segurança para o movimento. Quando o contacto é fechado novamente, a manobra interrompida não é retomada, e o operador espera por um comando externo ou executa um fecho automático, se habilitado.</p> <p>06 - Função guilhotina - Sem efeito durante a manobra de abertura. Durante a manobra de fecho provoca uma STOP e uma vez que o contacto I-6 é fechado novamente, o fecho continua após 1 segundo. Quando a entrada é fechada, impede qualquer movimento.</p> <p>NOTA:  - Em todos os casos descritos acima, após um evento de paragem do movimento, é efetuado um desimpedimento se J6 → SE/S4.</p>	   	
KS	<p>KS - Modo de operação STOP na botoneira (com botoneira PT3 opcional)</p> <p>P9 - Uma breve pressão no botão STOP para a manobra em curso. Uma abertura intencional, mesmo parcial, abertura, fecho ou comando passo a passo retira a porta da condição STOP e é executada normalmente.</p> <p>T9 - Um breve pressão no botão STOP para a manobra em curso e impede qualquer outra ação, até uma novo pressão no botão STOP, que regressa à condição normal de funcionamento e permite o funcionamento do temporizador de fecho automático, se habilitado.</p> <p>B9 - Um breve pressão no botão STOP para a manobra em curso e evita qualquer outra ação, até uma novo pressão no botão STOP, que regressa à condição normal de funcionamento mas desabilita o fecho automático (se habilitado), até uma nova abertura intencional (mesmo parcial), fecho ou comando passo a passo.</p>	 	
TN	<p>N - Configuração da temperatura de intervenção do sistema eletrónico anticongelante NIO e as rampas automáticas HS. [°C]</p> <p>O valor não é referido à temperatura ambiental mas à temperatura interna do quadro eletrónico.</p> <p>NOTA: Com T T o parâmetro é possível verificar a temperatura máxima/mínima atingida pela unidade de controlo.</p>	 	

HS	<p>HS - Regulação automática das rampas ON - Habilitado OF - Desabilitado</p> <p>Quando habilitado ON, a baixas temperaturas ambientes, aumenta o tempo de impulso ST até o valor máximo e diminui o tempo de aceleração TA e TQ até o valor mínimo. A temperatura de intervenção pode ser configurada pela seleção AP → TN.</p>	ON	OF
TB	<p>TB - Exibição permanente da temperatura interna do quadro eletrônico [°C]</p>	ON	OF
WO	<p>WO - Configuração do tempo de pré-lampejo na abertura [s] Regulação do tempo de antecipação do acendimento do lampejante em relação ao início da manobra de abertura por um comando voluntário. 00 - Mínimo 05 - Máximo.</p>	00	05
WC	<p>WC - Configuração do tempo do pré-lampejo no fecho [s] Regulação do tempo de antecipação do acendimento do lampejante em relação ao início da manobra de fecho por um comando voluntário. 00 - Mínimo 05 - Máximo.</p>	00	05
TS	<p>TS - Configuração de renovação do tempo de fecho automático após a liberação da segurança [%] 00 - Mínimo 99 - Máximo.</p>	00	99
TV	<p>TV - Tempo de funcionamento extra após ativação do fim de curso ABERTURA Configure um tempo de manobra adicional após a ativação do fim de curso ABERTURA, a fim de fazer uma regulação fina da posição final. Capacidade: 0.0 a 9.99 segundos, em incrementos de 0.05. O ponto após o segundo dígito indica meio décimo de segundo (exemplo: 3.5 segundos → mostra 3.5; 3.55 segundos → mostra 3.5).</p>	0.0	9.9
TU	<p>TU - Tempo de funcionamento extra após ativação do fim de curso FECHO Configure um tempo de manobra adicional após a ativação do fim de curso FECHO, a fim de fazer uma regulação fina da posição final. Capacidade: 0.0 a 9.99 segundos, em incrementos de 0.05. O ponto após o segundo dígito indica meio décimo de segundo (exemplo: 3.5 segundos → mostra 3.5; 3.55 segundos → mostra 3.5).</p>	0.0	9.9
HF	<p>HF - Função Tráfego Pesado (Heavy Traffic) ON - Habilitado OF - Desabilitado</p> <p>Se habilitada, leva automaticamente para 3 min o tempo de fecho automático se forem realizadas uma série de manobras consecutivas derivantes de pedidos de abertura frequentes, por exemplo durante as horas de ponta em condomínios, para reduzir os tempos de espera dos utilizadores e, ao mesmo tempo, limitar o superaquecimento e o desgaste dos motores.</p>	ON	OF

10. Diagnóstico

10.1 Data Logging (registo de dados) integrado na placa

O quadro eletrónico Ditec LCA85 dispõe de um sistema interno que permite ao instalador verificar se ocorreram alarmes, quantas vezes cada alarme ocorreu e o histórico dos últimos vinte alarmes ocorridos.

10.1.1 Contadores de alarmes

Com os menus de terceiro nível habilitados (**AT** → **AA**), ir para **SF** → **AL** para visualizar todos os alarmes registados no quadro eletrónico. No display são exibidos, de maneira alternada, o código do alarme e o número de ocorrências.

Exemplo: **00** _ **05** _ **00** _ **05** _

Mediante as teclas  e  é possível rolar por toda a lista de contadores de alarmes.

10.1.2 Histórico de alarmes

Com os menus de terceiro nível habilitados (**AT** → **AA**), ir para **SF** → **AH** para visualizar o histórico até um máximo dos últimos 20 alarmes registados. No display são exibidos, de maneira alternada, o índice de alarme e seu código. O índice mais alto é associado ao alarme mais recente, enquanto o índice mais baixo é associado ao alarme mais antigo.

Exemplo: **-1** _ **00** _ **-1** _ **00** _

Mediante as teclas  e  é possível percorrer o histórico de alarmes.









11. Sinalizações visualizáveis no display

i **NOTA:** é possível que, a causa do tipo de automatismo e do quadro eletrónico, algumas visualizações não estejam disponíveis.

11.1 Visualização do estado do automatismo

i **NOTA:** O modo de visualização de estado do automatismo é visível somente com Modo de visualização display configurado em 02.

AP ▶ **05** ▶ **02**

Display	Descrição	Display	Descrição
	Automatismo fechado		Automatismo na fase de abertura
	Automatismo aberto		Automatismo na fase de fecho de abertura parcial
	Automatismo parado em posição intermédia		Automatismo na fase de abertura parcial
	Automatismo na fase de fecho		Automatismo aberta parcialmente

11.2 Visualização dos dispositivos de segurança e comandos

i **NOTA:** a modalidade de visualização dos dispositivos de segurança e comandos é visível somente com a Modalidade de visualização display configurado em 01 ou em 03.

AP ▶ DS ▶ 01 AP ▶ DS ▶ 03

Display	Descrição	Display	Descrição
1-2	1-2 - Comando de habilitação do fecho automático.	CX	CX - Recepção de comando da placa AUX1
1-3	1-3 - Comando de abertura.	CY	CY - Recepção de comando da placa AUX2
1-4	1-4 - Comando de fecho.	FC	FC - Fim de curso de fecho
1-5	1-5 - Comando passo a passo.	FA	FA - Fim de curso de abertura
1-6	1-6 - Segurança com paragem na fase de abertura e fecho.	S1	S1 - Detecção de paragem durante a manobra de fecho
1-8	1-8 - Segurança com inversão em fecho.	S2	S2 - Detecção de paragem durante a manobra de abertura
1-9	1-9 - Comando de STOP.	00	00 - Atingido o limite de deteção de obstáculos em fase de abertura
6R	1-6R - Disparo ou anomalia na banda sensível resistiva de paragem em abertura	0C	0C - Atingido o limite de deteção de obstáculos em fase de fecho
8R	1-8R - Disparo ou anomalia na banda sensível resistiva de inversão em fecho	RV	RV - Habilitação/desabilitação do recetor de rádio incorporado por meio do RDX.
68	68 - Seleção do dispositivo ligado simultaneamente aos presadores 1-6 e 1-8.	MQ	MQ - Manobra de aquisição dos batentes mecânicos em curso.
P3	P3 - Comando de abertura parcial.	HT	HT - Aquecimentos dos motores (função NIO) em curso.
3P	3P - Comando de abertura com operador presente	JR1	JR1 - Alteração do estado da ponte JR1.
4P	4P - Comando de fecho com operador presente	PC	PC - Reconhecimento HOST (Personal Computer) conectado.
RX	RX - Recepção rádio (através de uma tecla qualquer entre as memorizadas num transmissor presente na memória)	ES	ES - Passagem à modalidade Green Mode (Energy Saving)
NX	NX - Recepção rádio (através de uma tecla não memorizada qualquer)	1C	1C - Manobra de fecho
	NOTA: ao selecionar AP → DS → 01 é também visualizada a recepção de um comando de um transmissor não memorizado.	LG	LG - Comando da luz de cortesia/luz de jardim
EX	EX - Recepção de rádio com código variável fora de sequência	SW	SW - Portinhola de desbloqueio aberta (abertura de ambos os fins de curso). Quando a portinhola de desbloqueio é fechada, o quadro electrónico efectua um RESET (alarme X X).
EP	EP - Recepção de rádio não conforme à configuração do parâmetro RO → EP		

11.3 Visualização de alarmes e anomalias



ATENÇÃO: a visualização de alarmes e anomalias é feita através de qualquer seleção de visualização efetuada. A sinalização das mensagens de alarme tem a prioridade em todas as outras visualizações.

Tipo de alarme	Display	Descrição	Intervenção	
	M3	M3 - Motor bloqueado	Verifique se há algum obstáculo, se o portão desliza de forma adequada e o bom funcionamento dos fins de curso	
	M6	M6 - O fim de curso de ultrapassagem abre		
	M7	M7 - O fim de curso de ultrapassagem fecha		
	M8	M8 - Fim de curso não encontrado		
	MB	MB - Ausência do motor durante uma manobra.		Verifique a ligação do motor ou se a respetiva proteção térmica disparou.
	MI	MI - Detecção do quinto obstáculo consecutivo		Verifique a presença de obstáculos permanentes ao longo do curso do automatismo. Verifique as configurações/funcionamento de eventuais fins de curso.
	ML	ML - Fins de curso de paragem invertidos do motor		Corrija a ligação do fim de curso do motor 1
	MN	MN - Fim de curso não reconhecido durante o arranque.		Verificar a ligação e o correto accionamento dos fins de curso.
	OD	OD - Obstáculo em fase de abertura na folha.		Verifique a presença de obstáculos ao longo do curso do automatismo.
	OE	OE - Obstáculo em fase de fecho na folha.		Verifique a presença de obstáculos ao longo do curso do automatismo.
Alarme das configurações	S6	S6 - Configuração errada do teste das seguranças	Verifique a configuração dos parâmetros D6, D8, S6 . Se S6 → S4 , D6 e D8 não podem ser P4 ou S4 .	
Alarme de serviço	V0	V0 - Pedido de intervenção de manutenção.	Proceda com a operação de manutenção programada.	

Tipo de alarme	Display	Descrição	Intervenção
Alarme interno no quadro eletrónico	I5	I5 - Tensão 0-30 ausente (regulador de tensão avariado ou curto-circuito dos acessórios)	Certifique-se de que não há um curto-circuito na ligação 0-30. Se o problema persistir, substituir o quadro eletrónico.
	I6	I6 - Tensão 0-30 excessiva (regulador de tensão avariado)	Substitua o quadro eletrónico.
	I7	I7 - Erro parâmetro interno fora dos limites	Execute um restabelecimento. Se o problema persistir, substituir o quadro eletrónico.
	I8	I8 - Erro sequência de programa	Execute um restabelecimento. Se o problema persistir, substituir o quadro eletrónico.
	IA	IA - Erro parâmetro interno (EEPROM/FLASH)	Execute um restabelecimento. Se o problema persistir, substituir o quadro eletrónico.
	IB	IB - Erro parâmetro interno (RAM)	Execute um restabelecimento. Se o problema persistir, substituir o quadro eletrónico.
	IC	IC - Erro time out manobra (>3 min).	Verifique manualmente se a folha se move livremente. Se o problema persistir, substituir o quadro eletrónico.
	IE	IE - Falha no circuito de alimentação	Execute um restabelecimento. Se o problema persistir, substituir o quadro eletrónico.
	IM	IM - Alarme TRIAC do motor 1 em curto-circuito ou sempre ON.	Execute um restabelecimento. Verifique as configurações/funcionamento de eventuais fins de curso. Se o problema persistir, substituir o quadro eletrónico.
	IU	IU - Erro teste do circuito leitura corrente do motor.	Execute um restabelecimento. Se o problema persistir, substituir o quadro eletrónico.
	XX	XX  Restabelecimento do firmware comandado pela pressão simultânea das teclas	
	WD	WD - Restabelecimento firmware não comandado	
Alarme operações de rádio	R0	R0 - Inserção de um módulo de memória com um número de comandos de rádio memorizados superior a 100. ATENÇÃO: a configuração RO→MU→20 ocorre automaticamente.	Para permitir guardar as configurações do sistema no módulo de memória, excluir alguns rádios controlos memorizados e levar o total para um número inferior a 100. Configurar RO→MU→10 .
	R3	R3 - Módulo de memória não detetado	Inserir um módulo de memória.
	R4	R4 - Módulo de memória não compatível com o quadro eletrónico	Insira um módulo de memória compatível.
	R5	R5 - Falta de comunicação serial com o módulo de memória	Substitua o módulo de memória.
	R6	R6 - Inserção de um módulo de memória específico para inspeção.	
Alarme de alimentação	P1	P1 - Tensão do microcontrolador insuficiente.	Verifique que o quadro eletrónico esteja corretamente alimentado.
	HZ	HZ - Frequência de rede fora do intervalo aceitável (<45 Hz ou >65 Hz)	Verifique a qualidade da tensão de rede.

Tipo de alarme	Display	Descrição	Intervenção
Alarme acessórios	A0	A0 - Falha no teste do sensor de segurança no contacto 6.	Verifique se o dispositivo de segurança funciona corretamente. Se a placa de segurança adicional SOF não estiver inserida, verifique se o teste de segurança está desabilitado.
	A1	A1 - Falha no teste do sensor de segurança nos contactos 6 e 8 simultâneos.	Verifique a cablagem e o correto funcionamento do sensor de segurança.
	A3	A3 - Falha no teste do sensor de segurança no contacto 8.	Verifique se o dispositivo de segurança funciona corretamente. Se a placa de segurança adicional SOF não estiver inserida, verifique se o teste de segurança está desabilitado.
	A5	A5 - Falha no teste: sensor de segurança no contacto 6R.	
	A6	A6 - Falha no teste: sensor de segurança no contacto 8R.	
	A7	A7 - Ligação errada do contacto 9 ao prendador 41	Verifique se os terminais 41 e 9 estão ligados corretamente.
	A9	A9 - Sobrecarga na saída 30-G3.	Verifique se dispositivo ligado na saída 30G3 está a funcionar corretamente.
	AB	AB - Sobrecarga na saída 30-13	Verifique o funcionamento correto do dispositivo ligado na saída 30-13.

12. Pesquisa de falhas

Problema	Causa possível	Sinalização de alarme	Intervenção	
O quadro eletrónico não liga	Ausência de alimentação.		Verifique o cabo de alimentação e o fusível F1.	
	Avaria interna		Contacte o Serviço de Assistência Técnica	
O automatismo não abre ou não fecha	Ausência de alimentação.		Verifique o cabo de alimentação e o fusível F1.	
	Acessórios em curto-circuito.	I5	Desligue todos os acessórios dos terminais 0-1 ou 0-30 (deve haver uma tensão de 24 V ~) e ligue-os novamente um de cada vez. Contacte o Serviço de Assistência Técnica	
	Fusível de linha queimado.		Substitua o fusível F1.	
	Os contactos de segurança estão abertos.	I-6 6R	I-8	Verifique os contactos de segurança estejam corretamente fechados (N.F.).
	Os contactos de segurança não estão ligados corretamente ou a banda de segurança autocontrolada não funciona corretamente.	A0 A1 A3	I-6 I-8 6R	Verifique as ligações aos prendadores 6-8 do quadro eletrónico e as ligações à banda de segurança autocontrolada.
	As fotocélulas estão ativadas.	I-6	I-8	Verifique a limpeza e o correto funcionamento das fotocélulas.
	As bandas sensíveis ligadas ao 6R e 8R estão premidos ou interrompidos	6R	8R	Verifique os valores de resistência das bandas sensíveis.
	O fecho automático não funciona.			Dê um comando qualquer. Se o problema persistir, contactar o Serviço de Assistência Técnica
	Avaria no motor ou disparo da proteção térmica do motor.		M3	Verifique a ligação do motor, se o problema persistir, contactar o Serviço de Assistência Técnica.

Problema	Causa possível	Signalização de alarme	Intervenção
Os dispositivos de segurança externos não intervêm	Ligações erradas entre as fotocélulas e o quadro eletrónico.		Verifique a visualização de I-6 / I-8 . Ligue os contactos de segurança N.F. em série entre elas e retirar as eventuais pontes presentes na bateria de bornes do quadro eletrónico. Verifique a configuração de AP → I6 e AP → I8
O automatismo abre/fecha por uma curta secção e depois para.	Presença de atritos.	MI 0J 0E	Verifique manualmente se o automatismo se move livremente, verifique a regulação de R 1R2 . Verifique se os fins de curso, se instalados, estão a funcionar corretamente. Contacte o Serviço Técnico
O comando de rádio tem pouco caudal e não funciona com automatismo em movimento.	A transmissão rádio está impedida por estruturas metálicas e paredes em concreto.		Instale a antena ao externo. Substitua as baterias dos transmissores.
O comando de rádio não funciona	Módulo de memória ausente ou módulo de memória errado.	R0 R3 R5	Desligue o automatismo e inserir o módulo de memória correto. Verifique a correta memorização dos transmissores no rádio incorporado. Em caso de avaria do recetor de rádio incorporado ao quadro eletrónico é possível obter os códigos dos comandos de rádio extraíndo o módulo de memória.

13. Manutenção

O quadro eletrónico não exige grande manutenção.

Verifique periodicamente a retenção das vedações da caixa e o bom estado das ligações elétricas.

Todos os direitos deste material são de propriedade exclusiva da ASSA ABLOY Entrance Systems AB. Embora o conteúdo desta publicação tenha sido compilado com o maior cuidado, a ASSA ABLOY Entrance Systems AB não pode assumir qualquer responsabilidade por danos causados por eventuais erros ou omissões nesta publicação. Reservamo-nos o direito de fazer alterações sem aviso prévio.

Cópias, digitalizações, alterações de qualquer forma são expressamente proibidas sem a autorização prévia por escrito da ASSA ABLOY Entrance Systems AB.

 O símbolo do caixote do lixo com o sinal de proibição indica que esse artigo deve ser separado dos resíduos domésticos convencionais. Deve ser entregue para reciclagem de acordo com as regulamentações ambientais locais para tratamento de resíduos. Ao separar um artigo assinado dos resíduos domésticos, ajuda a reduzir o volume de resíduos enviados para os incineradores ou aterros, minimizando o potencial impacto negativo na saúde pública e no ambiente.

